

Inhaltsverzeichnis

1. Einleitung	5
Schritt 1 - Alle benötigten Werkzeuge werden mitgeliefert	6
Schritt 2 - Schachteln und Beutel sind mit einem Etikett versehen	6
Schritt 3 - Abbildungen zur Orientierung benutzen	7
Schritt 4 - Ersatzteilbeutel	7
Schritt 5 - Hochauflösende Bilder ansehen	8
Schritt 6 - Wir sind für Sie da!	8
Schritt 7 - Auspacken des SL1-Bausatzes	9
Schritt 8 - Wichtig: Schutz der Elektronik	10
Schritt 9 - Regelmäßige Belohnungen sind entscheidend!	11
Schritt 10 - Wie Sie die Montage erfolgreich abschließen	12
2. Basis & Turm	13
Schritt 1 - Werkzeuge und Beutel für dieses Kapitel	14
Schritt 2 - Vorbereitung von Teilen aus dem Lieferumfang	14
Schritt 3 - Vorbereitung von Teilen aus dem Lieferumfang	15
Schritt 4 - Vorbereitung von Turm- und Netzteilteilen	15
Schritt 5 - Anordnen der Rückwand	16
Schritt 6 - Anschluss des Turms	16
Schritt 7 - Anschluss des Turms	17
Schritt 8 - Anschluss des SL1-Netzteils	17
Schritt 9 - Vorbereitung von Turm- und Netzteilteilen	18
Schritt 10 - Montage der Bodenplatte	18
Schritt 11 - Montage der Halterungen	19
Schritt 12 - Montage der verstellbaren Füße	20
Schritt 13 - Vorbereiten der Netzteilkabel	20
Schritt 14 - Anschluss der Kabel	21
Schritt 15 - Vorbereiten der Teile des Kippmotors	21
Schritt 16 - Vorbereiten der Teile des Kippmotors	22
Schritt 17 - Die Kippmotormontage	22
Schritt 18 - Die Kippmotormontage	23
Schritt 19 - Die Kippmotormontage	23
Schritt 20 - Vorbereitung des Reflektors	24
Schritt 21 - Montage des Reflektors	24
Schritt 22 - Vorbereitung der Teile des rechten Gebläses	25
Schritt 23 - Vorbereitung der Teile des rechten Gebläses	25
Schritt 24 - Gebläsedichtung	26
Schritt 25 - Lüftermontage (neue Version)	26
Schritt 26 - Lüftermontage (alte Version)	27
Schritt 27 - Gebläsemontage	28
Schritt 28 - Montage der Lüfterbaugruppe	28
Schritt 29 - Vorbereitung der Kippvormontageteile	29
Schritt 30 - Harzsensorkabelmontage	29
Schritt 31 - Vorbereitung der Kippteile	30
Schritt 32 - Montage der Kippbaugruppe	30
Schritt 33 - Kalibrierung des optischen Sensors	31
Schritt 34 - Es ist Zeit für ein Haribo!	32
Schritt 35 - Abschließende Überprüfung	32
3. Abdeckungen & Plattform	33
Schritt 1 - Werkzeuge und Beutel für dieses Kapitel	34
Schritt 2 - Vorbereitung von Teilen aus dem Lieferumfang	34

Schritt 3 - Turmabdeckungen - Teilverbereitung	35
Schritt 4 - Montage des linken Turmblechs	35
Schritt 5 - Vorbereitung von Sensorteilen	36
Schritt 6 - Montage der Sensoren	37
Schritt 7 - Montage der Abdeckungskontrolle	38
Schritt 8 - Sensoren Kabelmanagement	38
Schritt 9 - Turmabdeckungen - Teilverbereitung	39
Schritt 10 - Montage des rechten Turmblechs	39
Schritt 11 - Filtration-Baugruppe Teilverbereitung	40
Schritt 12 - Filtration-Baugruppe Teilverbereitung	40
Schritt 13 - Montage des Filterlüfters	41
Schritt 14 - Vorbereitung der Dichtung	41
Schritt 15 - Verkleben der Dichtung	42
Schritt 16 - Entfernen von Teilen der Dichtung	42
Schritt 17 - Montage des Gehäuses	43
Schritt 18 - Vorbereitung der zweiten Dichtung	43
Schritt 19 - Verkleben der zweiten Dichtung	44
Schritt 20 - Montage des Gehäusedeckels	44
Schritt 21 - Vorbereitung der hinteren Abdeckungsteile	45
Schritt 22 - Montage der Filterbaugruppe	45
Schritt 23 - Montage der Filterbaugruppe	46
Schritt 24 - Kabelmanagement - die hintere Abdeckung	46
Schritt 25 - Montage der hinteren Abdeckung	47
Schritt 26 - Druckplattform Teilverbereitung	47
Schritt 27 - Montage der Plattform	48
Schritt 28 - Vorbereitung der Knopfteile	48
Schritt 29 - Einsetzen der Stellschrauben	49
Schritt 30 - Montage des Exzenters	49
Schritt 31 - Montage des Knopfes	50
Schritt 32 - Montage der Druckplattform	50
Schritt 33 - Es ist Zeit für ein Haribo!	51
Schritt 34 - Abschließende Überprüfung	51
4. Elektronik & Deckel	52
Schritt 1 - Werkzeuge und Beutel für dieses Kapitel	53
Schritt 2 - Werkzeuge und Beutel für dieses Kapitel	53
Schritt 3 - Vorbereitung von Teilen aus dem Lieferumfang	54
Schritt 4 - Vorbereitung der Teile für das Kabelmanagement	54
Schritt 5 - Kabelmanagement	55
Schritt 6 - Kabelmanagement	55
Schritt 7 - UV-LED-Teilverbereitung	56
Schritt 8 - Entfernen der Abdeckung	57
Schritt 9 - Montage der UV-LED-Baugruppe	58
Schritt 10 - Vorbereitung der Touchscreen-Teile	58
Schritt 11 - Montage der Touchscreen-Baugruppe	59
Schritt 12 - Elektrische Verkabelung	60
Schritt 13 - Verkleben des Wärmeleitpads	61
Schritt 14 - Einsetzen des Elektronikhalters	61
Schritt 15 - Verbindung beider Platinen	62
Schritt 16 - Verbinden von Wi-Fi & Lautsprecher	63
Schritt 17 - Montage der Elektronik	64
Schritt 18 - Vorbereitung der Teile für das Kabelmanagement	64
Schritt 19 - Elektrische Verkabelung	65
Schritt 20 - Elektrische Verkabelung	66
Schritt 21 - Elektrische Verkabelung	66

Schritt 22 - Entfernen der Schutzfolie	67
Schritt 23 - Vorbereitung der Druckdisplayteile	67
Schritt 24 - Einlegen des Druckdisplays in den Drucker	68
Schritt 25 - Befestigung des Displays an Ort und Stelle	68
Schritt 26 - Vorbereitung der Kabelhalterungsteile für das Druckdisplay	69
Schritt 27 - Anschluss des Druckdisplays	69
Schritt 28 - Anschluss des Touchscreens (neue Version)	70
Schritt 29 - Anschluss des Touchscreens (alte Version)	70
Schritt 30 - Abschließende Überprüfung	71
Schritt 31 - Vorbereitung der Teile für das Kabelmanagement	71
Schritt 32 - Abschließende Kabelführung	72
Schritt 33 - Vorbereitung der Abdeckungsteile	72
Schritt 34 - Anschluss des Netzschalters und des USB-Anschlusses	73
Schritt 35 - Montage der Abdeckung	73
Schritt 36 - Vorbereitung von Harztankteilen	74
Schritt 37 - Vorbereitung des Rahmens des Harztanks	74
Schritt 38 - Vorbereitung der FEP-Folie	75
Schritt 39 - Vorbereitung des Rahmens des Harztanks	76
Schritt 40 - Einsetzen der Tx-Schrauben	76
Schritt 41 - Montage des Harztanks	77
Schritt 42 - Montage des Harztanks	77
Schritt 43 - Installation des Harztanks	78
Schritt 44 - Vorbereitung von Acryl-Deckelteilen	78
Schritt 45 - Montage des Acryldeckels	79
Schritt 46 - Zurücklegen der Druckplattform	79
Schritt 47 - Haribo Zeit!	80
Schritt 48 - Abschließende Überprüfung	80
5. Letzte Kontrolle vor dem Start	81
Schritt 1 - Druckerkalibrierung	82
Schritt 2 - Auspack-Assistent	82
Schritt 3 - Einrichtungsassistent 1-2	83
Schritt 4 - Einrichtungsassistent 3	83
Schritt 5 - Einrichtungsassistent 4	84
Schritt 6 - Display Test	84
Schritt 7 - Einrichtungsassistent 5	85
Schritt 8 - Einrichtungsassistent 6	85
Schritt 9 - Einrichtungsassistent 7	86
Schritt 10 - Einrichtungsassistent 8	86
Schritt 11 - Einrichtungsassistent 9	87
Schritt 12 - Einrichtungsassistent 10	87
Schritt 13 - Kalibrierung 1	88
Schritt 14 - Kalibrierung 2	88
Schritt 15 - Kalibrierung 3	89
Schritt 16 - Kalibrierung 4	89
Schritt 17 - Kalibrierung 5	90
Schritt 18 - Kalibrierung 6	90
Schritt 19 - Kalibrierung 7	91
Schritt 20 - Kalibrierung 8	91
Schritt 21 - Kalibrierung 9	92
Schritt 22 - Kalibrierung 10	92
Schritt 23 - Kalibrierung 11	93
Schritt 24 - Abschluss der Kalibrierung	93
Schritt 25 - Es ist Zeit für ein Haribo!	94
Schritt 26 - Schnellanleitung für Ihre ersten Drucke	94

Schritt 27 - Druckbare 3D-Modelle	95
Schritt 28 - Prusa-Wissensbasis	95
Schritt 29 - Kommen Sie zu PrusaPrinters!	96
Änderungsprotokoll der Bauanleitung SL1	97
Schritt 1 - Versionsgeschichte	98
Schritt 2 - Änderungen in der Bauanleitung (1)	98
Schritt 3 - Änderungen in der Bauanleitung (2)	99

1. Einleitung



SCHRITT 1 Alle benötigten Werkzeuge werden mitgeliefert



Der Bausatz beinhaltet:

- Seitenschneider
- Schraubenschlüssel
- Innensechsrund Schlüssel
- Innensechskant-Schlüssel
- IPA Reinigungspad
- Karton

i Der Karton wird verwendet, um die Montage zu erleichtern und einige Teile des Druckers zu schützen. Nicht wegwerfen, bis der Drucker vollständig aufgebaut ist! Behandeln Sie ihn vorsichtig, da die Kanten scharf sein können.

SCHRITT 2 Schachteln und Beutel sind mit einem Etikett versehen



- Alle Schachteln und Beutel mit Bauteilen sind beschriftet.
 - Die Nummer (oder Nummernfolge) in der Überschrift gibt an, für welches Kapitel Sie den entsprechenden Beutel (bzw. die Schachtel) benötigen werden.
- i** Beachten Sie, dass das angezeigte Etikett des Beutels nur ein Beispiel ist, der Inhalt des Beutels kann variieren. Dies gilt für die gesamte Montageanleitung.

SCHRITT 3 Abbildungen zur Orientierung benutzen



- i** Die meisten Abbildungen sind im Maßstab 1:1 gehalten. Dies erleichtert die Identifikation des richtigen Bauteils.
- ◆ Für die Bestimmung der gängigsten Schrauben, Muttern und PTFE-Schläuche. Sie können auch das beigegefügte Blatt verwenden, der auf der Rückseite das Prusa Cheatsheet (Maßblatt) enthält.
- i** Sie können das [Prusa Massblatt](#) von unserer Webseite herunterladen. Drucken Sie es mit 100% Skalierung, da sonst die Maße nicht stimmen.
- i** Beachten Sie, dass das angezeigte Etikett des Beutels nur ein Beispiel ist, der Inhalt des Beutels kann variieren. Dies gilt für die gesamte Montageanleitung.

SCHRITT 4 Ersatzteilbeutel

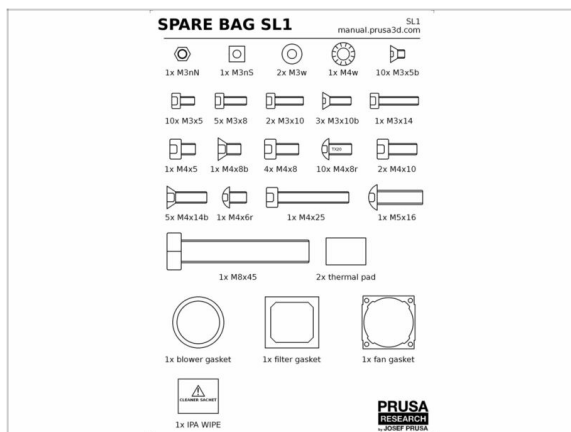

- ◆ Bei den Befestigungsteilen ist jeder Typ in einem eigenen Beutel verpackt.
- i** Falls Sie bei der Montage eine Schraube verlieren sollten, nehmen Sie eine aus dem Reservebeutel.
- i** Beachten Sie, dass das angezeigte Etikett des Ersatzteilbeutels nur ein Beispiel ist, der Inhalt des Beutels kann variieren.

SCHRITT 5 Hochauflösende Bilder ansehen



- ◆ Wenn Sie die Bauanleitung unter help.prusa3d.com aufrufen, können Sie die Originalbilder zum besseren Verständnis in hoher Auflösung anschauen.
- ◆ Bewegen Sie den Zeiger einfach über das Bild und klicken Sie oben links auf das Vergrößerungssymbol ("Original anschauen").
- ◆ i Das Bild dient nur als Beispiel.

SCHRITT 6 Wir sind für Sie da!

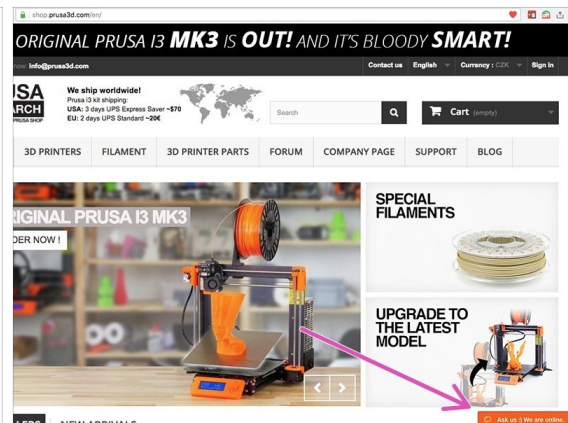
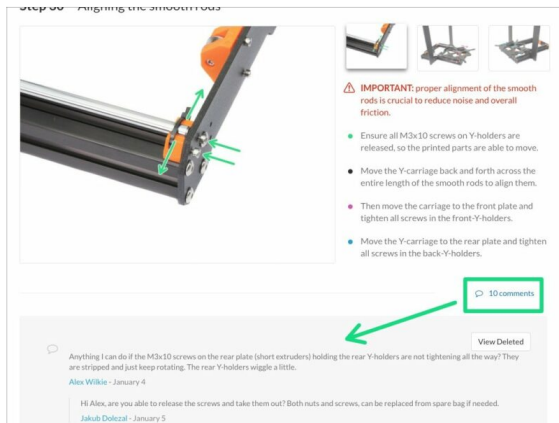

- ◆ In der Anleitung verirrt, fehlende Schraube oder zerbrochenes Bauteil? **Sagen Sie uns Bescheid!**
- ◆ Sie erreichen uns auf den folgenden Kanälen:
 - ◆ Mit Kommentaren unter jedem Schritt.
 - ◆ Benutzen Sie unseren 24/7 Live Chat auf shop.prusa3d.com
 - ◆ Schreiben Sie eine Email an info@prusa3d.com

SCHRITT 7 Auspacken des SL1-Bausatzes

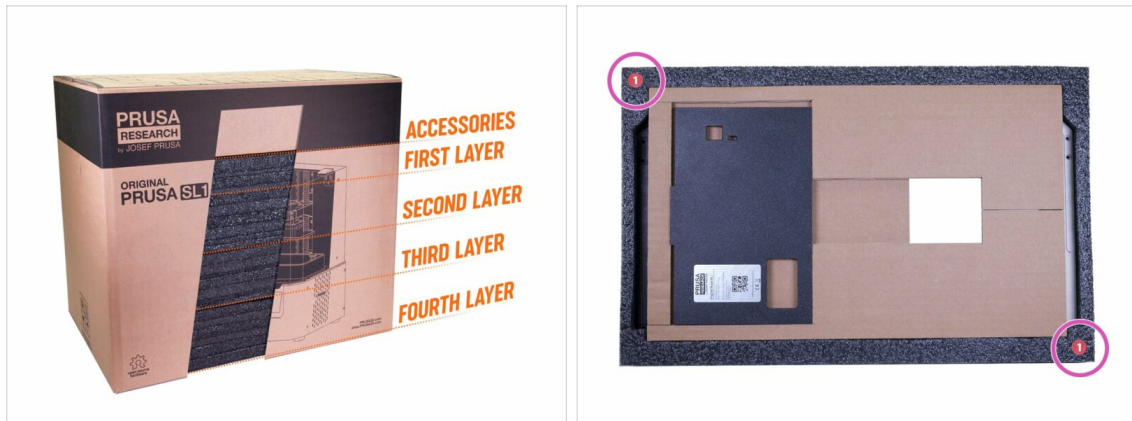

- Die Bausatzteile des SL1 sind in mehrere Lagen aus Schutzschaumstoff unterteilt, die größtenteils den Kapiteln entsprechen. Einige Teile mussten jedoch aufgrund ihrer Abmessungen in verschiedene Lagen verschoben werden.
- Das Handbuch informiert Sie darüber, welche Lagen für jedes Kapitel notwendig sind.
- **Sie können alle Teile von den Schutzschäumen entfernen, aber:**
 - Bewahren Sie die gesamte Elektronik in den ESD-Taschen auf, bis Sie sie montieren oder an den Drucker anschließen müssen.
 - Stellen Sie sicher, dass die Druckplattform vor Kratzern geschützt ist. Legen Sie sie auf ein weiches Tuch.
 - Schützen Sie den Acryldeckel vor möglichen Kratzern.
- ⓘ Um den Schutz der Druckerteile zu erhöhen, wurde die Reihenfolge der Schaumstoffe geändert. Sie hat jedoch keinen Einfluss auf den Montageablauf. Teile, die zusammen mit den Schaumstoffplatten verlegt wurden.

SCHRITT 8 Wichtig: Schutz der Elektronik



⚠️ WARNUNG: Stellen Sie sicher, dass Sie die **Elektronik vor elektrostatischer Entladung (ESD) schützen**. Packen Sie die Elektronik immer erst aus, wenn Sie sie brauchen!

● Hier sind einige **Tipps, um Schäden an der Elektronik zu vermeiden:**

- **Bewahren Sie die Elektronik in der ESD-Tasche auf**, bis Sie aufgefordert werden, sie zu installieren.
- **Berühren Sie immer die Seiten einer Platine**, während Sie damit arbeiten. Vermeiden Sie es, die Chips, Kondensatoren und andere Teile der Elektronik zu berühren.
- **Bevor Sie die Elektronik berühren**, berühren Sie eine leitfähige (Metall-)Struktur in der Nähe, um sich zu entladen.
- **Seien Sie besonders vorsichtig in Räumen mit Teppichen**, die eine Quelle elektrostatischer Energie sind.
- Kleidung aus Wolle und bestimmten synthetischen Stoffen kann leicht statische Elektrizität aufnehmen. Es ist sicherer, **Baumwollkleidung** zu tragen.

⚠️ WARNUNG: Dieses Gerät arbeitet mit UV-Licht, das Ihr Augenlicht oder Ihre Haut schädigen kann. Schalten Sie das Gerät erst ein, wenn es vollständig zusammengebaut ist und alle Abdeckungen montiert sind!!!

SCHRITT 9 Regelmäßige Belohnungen sind entscheidend!



- ◆ Der Bau des SL1-Druckers ist eine Herausforderung wie keine andere und Sie sollten sich für jeden Meilenstein, den Sie erreichen, etwas gönnen. **Deshalb ist ein Beutel mit Haribo-Bären im Lieferumfang enthalten!**
- ◆ Nachdem Sie jede Phase dieser Aufbauanleitung abgeschlossen haben, erhalten Sie eine bestimmte Menge an Süßigkeiten zum Essen.
- ◆ **Essen Sie nicht alle Bären, bevor Sie anfangen oder auf einmal!** Die Nichtbefolgung von Anweisungen hat schwerwiegende Folgen, wir stellen derzeit die **taktische Einsatztruppe Prusa Haribo** für diesen Zweck zusammen.
- ◆ Der Verzehr von mehr oder weniger Bären als im Handbuch vorgeschrieben, kann zu Müdigkeit oder Übelkeit führen. Bitte wenden Sie sich an einen Fachmann im nächstgelegenen Süßwarenladen.
- ⚠ **Verstecken Sie die Haribo vorerst! Nach unserer Erfahrung neigt ein unbeaufsichtigter Beutel mit Süßigkeiten dazu, plötzlich zu verschwinden. Wir erforschen dieses Phänomen noch immer.**
- ⓘ Alle in diesem Schritt gemachten Angaben basieren auf einer langfristigen, sehr seriösen Forschungsstudie ;)

SCHRITT 10 Wie Sie die Montage erfolgreich abschließen



- ◆ **Lesen Sie immer zuerst alle Anweisungen im aktuellen Schritt**, es wird Ihnen helfen zu verstehen, was Sie tun müssen. **Nicht schneiden oder kürzen, es sei denn, man sagt es Ihnen!!!**
- ◆ **Folgen Sie nicht nur Bildern! *Es reicht nicht aus. Die schriftlichen Anweisungen sind so kurz wie möglich gehalten. Lesen Sie sie bitte.***
- ◆ **Lesen Sie die Kommentare** der anderen Benutzer, die eine gute Quelle für Ideen sind. Wir haben sie auch gelesen und verbessern aufgrund Ihres Feedbacks das Handbuch und die gesamte Montage.
- ◆ **Verwenden Sie eine angemessene Kraft**, die Druck- und Aluminiumteile sind zäh, aber nicht unzerbrechlich. Wenn es nicht zusammenpasst, überprüfen Sie Ihre Vorgehensweise zweimal.
- ◆ **Essen Sie die Gummibärchen, wie angeordnet!** Ungehorsam wird nicht toleriert :D
- ◆ **Am wichtigsten: Genießen Sie den Aufbau, haben Sie Spaß.** Arbeiten Sie mit Ihren Kindern, Freunden oder Lebenspartner zusammen. *Wir übernehmen jedoch keine Verantwortung für mögliche Auseinandersetzungen ;)*
- ◆ **Sie können eigene Werkzeuge verwenden** (z.B. Zangen zur leichteren Schraubeneinbringung). Bei elektronischen Schraubendrehern ist darauf zu achten, dass das Drehmoment auf niedrig eingestellt ist und vorsichtig vorzugehen.
- ◆ **BEREIT?** Sie können damit beginnen, den Drucker im nächsten Kapitel zusammenzubauen - **2. Basis & Turm**

2. Basis & Turm



SCHRITT 1 Werkzeuge und Beutel für dieses Kapitel

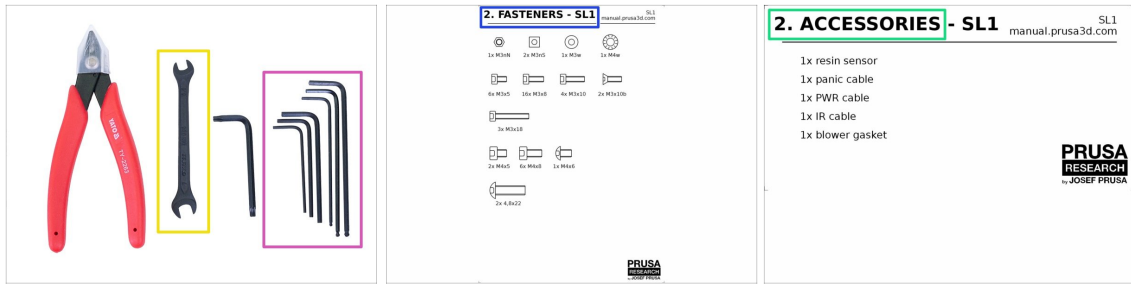

● **Bereiten Sie bitte für dieses Kapitel vor:**

- 2,0 mm Innensechskantschlüssel
- 2,5mm Innensechskantschlüssel
- 3,0 mm Innensechskantschlüssel
- Schraubenschlüssel
- Beutel 2. Befestigungsmaterial
- Beutel 2. Zubehör

ⓘ Beachten Sie, dass der Inhalt der in diesem Handbuch abgebildeten Etiketten von dem in der Lieferung abweichen kann.

SCHRITT 2 Vorbereitung von Teilen aus dem Lieferumfang

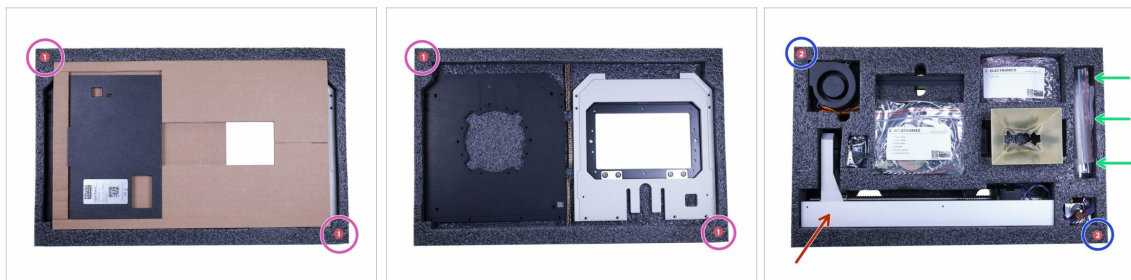

● **Teile für dieses Kapitel finden Sie in folgenden Schutzschaumstoffen:**

- **Erste Lage** Beachten Sie, dass diese Schicht auch Karton beinhaltet, der bei der Montage verwendet wird. Nicht wegwerfen ;)
- **Zweite Lage** enthält Teile für den größten Teil dieses Kapitels.
- **Die Verbindungselemente für den gesamten Drucker** sind in der zweiten Lage enthalten, siehe Bild.

ⓘ Denken Sie daran, die gesamte Elektronik in ihren ESD-Taschen aufzubewahren, bis Sie sie am Drucker montieren müssen.

⚠ **WARNUNG: Gehen Sie vorsichtig mit dem Turm um! Wenn Sie ihn fallen lassen oder verbiegen beeinträchtigt dies die Druckqualität.**

SCHRITT 3 Vorbereitung von Teilen aus dem Lieferumfang

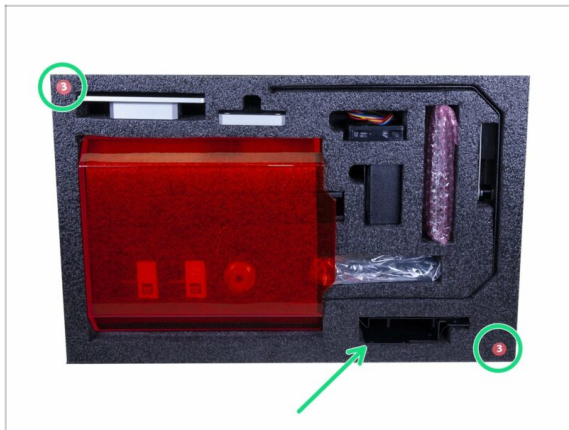

- Der Gebläsehalter (Stahlblech) ist in der **Schaumstofflage Nummer 3** enthalten.

SCHRITT 4 Vorbereitung von Turm- und Netzteilteilen

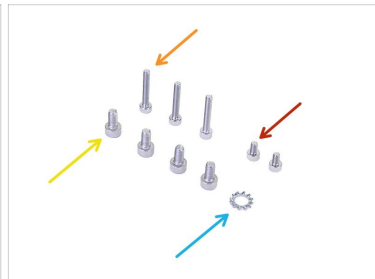
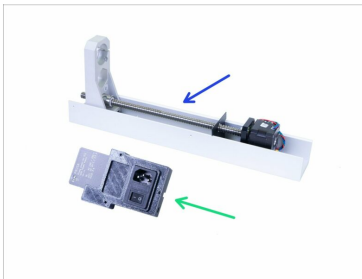

● **Bereiten Sie bitte für die folgenden Schritte vor:**

- Rückplatte (1x) *einschließlich des Kartons*
- Turm (1x)
- SL1 Netzteil (1x)
- Schraube M4x8 (4x)
- Schraube M3x18 (3x)
- Schraube M3x5 (2x)
- Fächerscheibe M4w (1x)

SCHRITT 5 Anordnen der Rückwand



- ◆ Aus Sicherheitsgründen wird die Rückenplatte während des Transports gedreht. Drehen wir sie wieder in die "Montageposition" zurück.
- ◆ Drehen Sie die Rückenplatte um 180°. Die Kerbe muss nach oben zeigen.
- ◆ Die richtige Position der Rückwand für die Montage. Achten Sie darauf, dass die "Kerbe" nach oben zeigt.

SCHRITT 6 Anschluss des Turms



⚠️ WARNUNG: Die richtige Montage des Turms ist von **HÖCHSTER WICHTIGKEIT**. Wenn Sie den Turm falsch ausrichten, werden Sie Probleme mit den Drucken haben. **Befolgen Sie die Anweisungen und verwenden Sie den mitgelieferten Karton!**

- ◆ Zuerst wird der Turm wie im Bild auf die Rückwand gestellt. Beachten Sie die vier Löcher an beiden Teilen, die zueinander passen müssen.
- ◆ Drehen Sie den Turm auf der Rückwandplatte, richten Sie dann die Löcher aus und setzen Sie zwei Schrauben M4x8 in die untere Reihe ein. **Ziehen Sie sie noch nicht fest!**
- ◆ Schieben Sie den Turm **RUNTER** und nach **RECHTS** und ziehen ihn dann fest:
 - ◆ Zuerst die Schraube links
 - ◆ Dann die Schraube rechts

SCHRITT 7 Anschluss des Turms

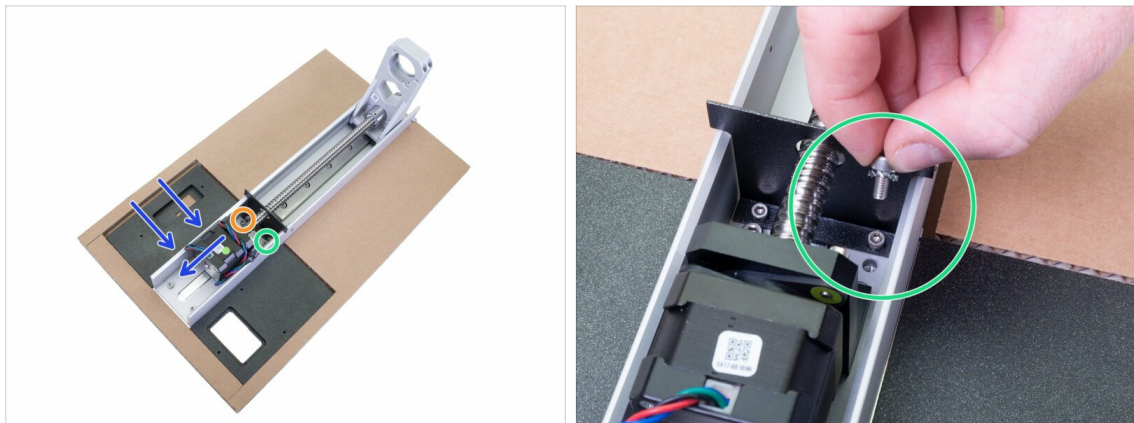

- Fahren Sie mit der oberen Reihe fort, nehmen Sie das zweite Paar M4x8-Schrauben.
- Schieben Sie den Turm **RUNTER** und nach **RECHTS** und ziehen Sie ihn dann fest:
 - Zuerst die Schraube links
 - Dann die Schraube rechts **mit der M4w**
- ⚠ **Vergewissern Sie sich, dass alle vier Schrauben richtig angezogen sind, Wackeln ist nicht erlaubt. Beide Teile müssen als Einheit arbeiten.**

SCHRITT 8 Anschluss des SL1-Netzteils

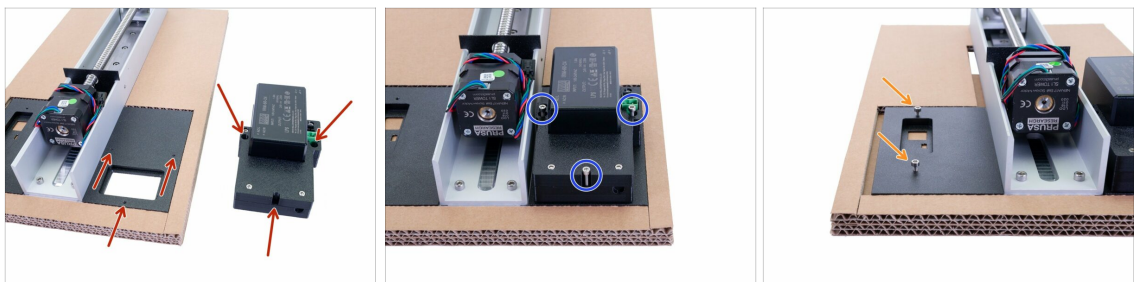

- ⚠ **WICHTIG:** Verwenden Sie weiterhin den beiliegenden Karton, damit die Rückseite vom Schreibtisch abgehoben wird. Der Grund dafür ist, dass der Netzschalter am Netzteil, der nach unten zeigt, beschädigt werden könnte.
- Das Netzteil wird mit drei Bohrungen montiert, überprüfen Sie das erste Bild, um zu sehen, wo sie sich befinden.
- Montieren Sie das Netzteil mit drei Schrauben M3x18. Ziehen Sie sie bis zum Anschlag an.
- Nehmen Sie die Schrauben M3x5 und schrauben Sie sie in die Rückwand, 2-3x Umdrehungen genügen. Wir werden später ein Blech einschieben, also ziehen Sie es nicht fest. Stellen Sie sicher, dass jede Schraube in beiden Achsen senkrecht zur Rückwand steht.

SCHRITT 9 Vorbereitung von Turm- und Netzteilteilen

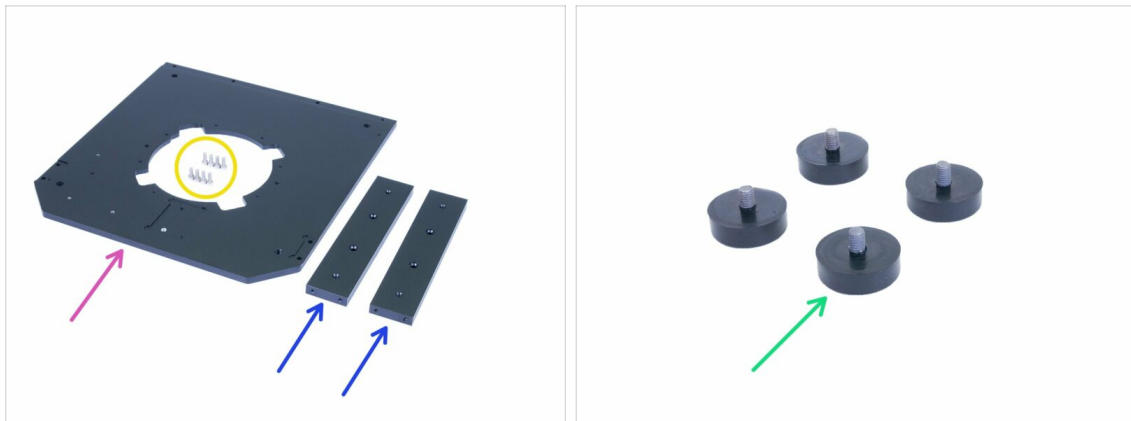

● **Bereiten Sie bitte für die folgenden Schritte vor:**

● Bodenplatte (1x)

● Halter (2x)

● Schraube M3x8 (8x)

● Verstellbarer Fuß (4x)

ⓘ Installieren Sie keinen Fuß, bevor Sie dazu aufgefordert werden, Sie würden sich den Zugang zu einigen Schrauben versperren.

SCHRITT 10 Montage der Bodenplatte

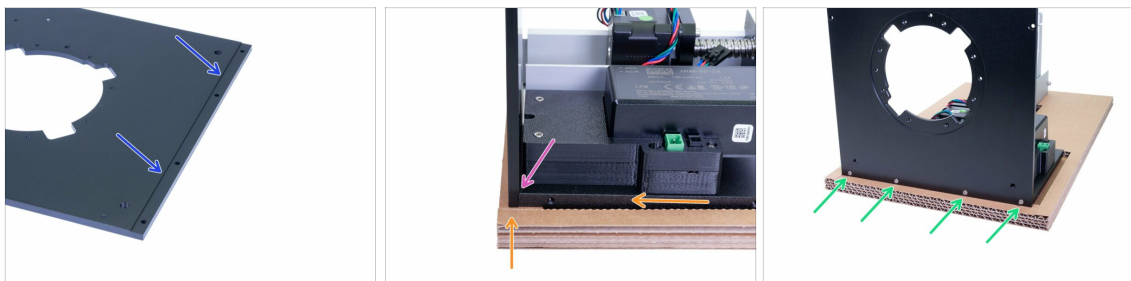

● Bevor wir die Bodenplatte mit dem Rest des Druckers verbinden, suchen wir die Nut, mit der beide Teile ausgerichtet werden.

● Heben Sie die aktuelle Baugruppe an und schieben Sie sie leicht an den Rand des Kartons, um Zugang zur Unterkante der Rückwand zu erhalten. Halten Sie etwas Platz für das Hinzufügen der Bodenplatte bereit.

● Legen Sie die Seite der Bodenplatte mit der Nut auf die Rückplatte. Achten Sie darauf, dass beide Teile richtig ausgerichtet sind und keine Drähte eingeklemmt werden.

● Beide Teile mit vier Schrauben M3x8 miteinander verbinden.

SCHRITT 11 Montage der Halterungen

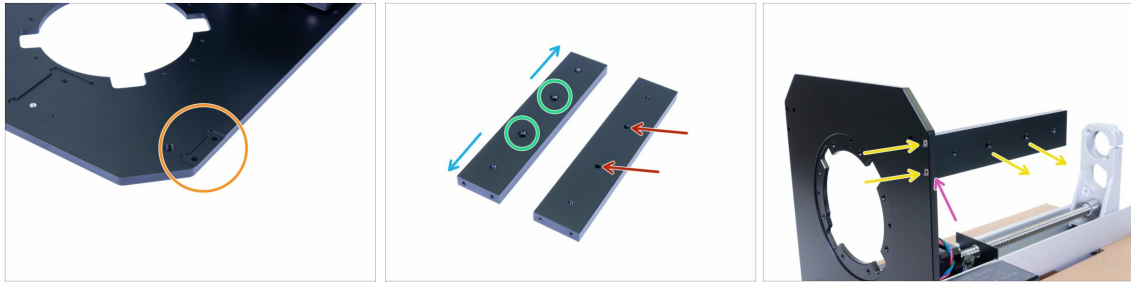

- Bevor Sie die Halterung montieren, werfen Sie bitte einen genaueren Blick auf:
- Die Bodenplatte, die zwei spezielle Nuten für die Stützen aufweist. Das Bild zeigt nur eine, die zweite ist auf der gegenüberliegenden Seite und völlig identisch.
- Jeder Halter hat zwei Löcher mit Senkungen von einer Seite, diese Seite muss vom Drucker nach außen gerichtet sein.
- Die andere Seite des Halters ist ohne Versenkung und muss nach innen zum Drucker gerichtet sein.
- Alle Löcher sind symmetrisch, daher können Sie sie außer den Senkbohrungen beliebig drehen.
- Nehmen Sie die erste Halterung und montieren Sie sie an der Bodenplatte. Vergewissern Sie sich, dass die Senkungen nach außen zeigen, und sichern Sie dann die Halterung mit zwei Schrauben M3x8 von unten.
- Überprüfen Sie, ob die Bodenplatte und die Außenflächen der Halterung ausgerichtet sind. Wenn nicht, lösen Sie die Schrauben etwas und stellen Sie die Halterung wieder ein. Ziehen Sie dann die Schrauben wieder an.
- i Fahren Sie mit dem nächsten Schritt fort...

SCHRITT 12 Montage der verstellbaren Füße

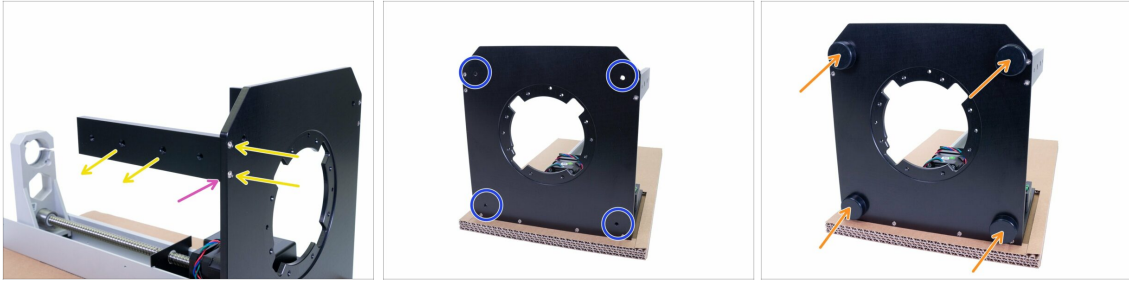

- Montieren Sie die zweite Halterung von der anderen Seite des Druckers. Auch hier ist darauf zu achten, dass die Versenkung nach außen zeigt und die Halterung mit zwei Schrauben M3x8 gesichert wird.
- Überprüfen Sie, ob die Bodenplatte und die Außenflächen der Halterung ausgerichtet sind. Wenn nicht, lösen Sie die Schrauben und stellen Sie die Halterung wieder ein. Ziehen Sie dann die Schrauben wieder an.
- Drehen Sie die Unterseite des Druckers zu sich hin und suchen Sie die Löcher für die Stellfüße.
- Schrauben Sie die Stellfüße bis zum Anschlag ein.
- ⓘ Nun können Sie den Drucker auf die Füße stellen und den Karton entfernen. Bewahren Sie es jedoch für den späteren Gebrauch auf.

SCHRITT 13 Vorbereiten der Netzteilkabel

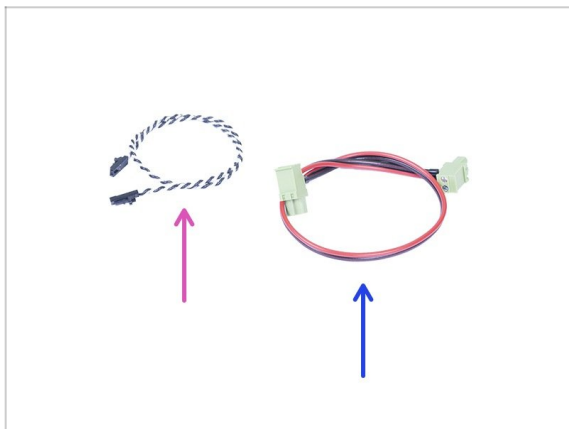

- **Bereiten Sie bitte für die folgenden Schritte vor:**
- Power Panic Kabel (1x)
- Netzkabel (1x)

SCHRITT 14 Anschluss der Kabel

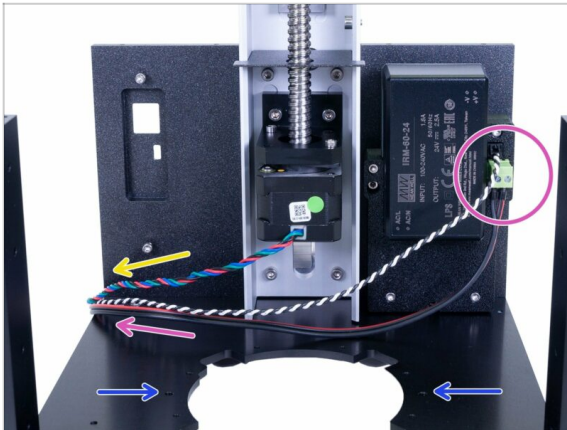

- ◆ Schließen Sie beide Kabel an das Netzteil an und führen Sie sie auf die linke Seite des Druckers. Die Kabel sind symmetrisch, verwenden Sie eine beliebige Seite des Steckers.
- ◆ Beachten Sie die Löcher, die später zur Befestigung des Reflektors verwendet werden.
- ◆ Führen Sie das Kabel vom Turmmotor in die angegebene Richtung.

SCHRITT 15 Vorbereiten der Teile des Kippmotors

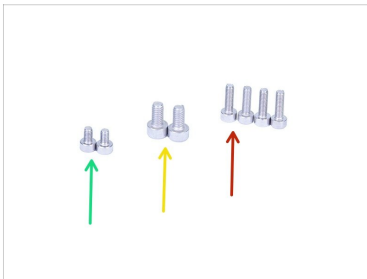

◆ Bereiten Sie bitte für die folgenden Schritte vor:

- ◆ Kippmotor (1x)
- ◆ Kippmotorhalterung (1x)
- ◆ Schraube M3x10 (4x)
- ◆ Schraube M4x8 (2x)
- ◆ Schraube M3x5 (2x)
- ◆ Optischer IR-Sensor (1x) *kann schwarz oder rot sein, die Funktionalität ist die gleiche*
- ⓘ Die Liste wird im nächsten Schritt fortgeführt...

SCHRITT 16 Vorbereiten der Teile des Kippmotors

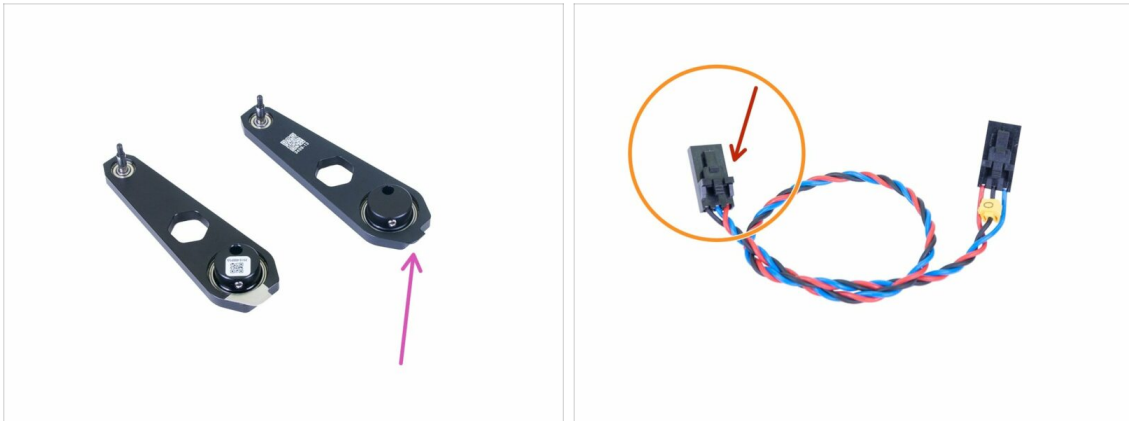

● **Bereiten Sie bitte für die folgenden Schritte vor:**

- Verbindungsstange (1x)
- Optischer Sensor-Kabel (1x)

⚠ **Die Stecker des optischen Sensorkabels unterscheiden sich in der Verdrahtung! Achten Sie darauf, dass Sie die Anweisungen befolgen und das Kabel korrekt anschließen! Die mit dem roten Pfeil markierte Seite muss an den optischen Sensor angeschlossen werden.**

ⓘ Es gibt zwei Versionen der Verbindungsstange. Sie unterscheiden sich im Herstellungsprozess, die Montage ist die gleiche.

SCHRITT 17 Die Kippmotormontage



- Überprüfen Sie den Halter des Kippmotors auf Befestigungspunkte, die für den optischen Sensor verwendet werden.
- Setzen Sie den optischen Sensor auf den Halter und befestigen Sie ihn mit zwei Schrauben M3x5. **Schrauben Sie die Schrauben nicht fest, wir müssen die Position des Sensors anpassen.**
- Setzen Sie den Halter auf den Kippmotor. Die richtige Ausrichtung entnehmen Sie bitte dem Bild. Verwenden Sie das Motorkabel als Führung.
- Verbinden Sie den Halter mit dem Kippmotor mit vier Schrauben M3x10.

SCHRITT 18 Die Kippmotormontage



- 🟠 Drehen Sie den flachen Teil der Welle wie auf der Abbildung gezeigt.
- 🟡 Schieben Sie die Verbindungsstange auf die Motorwelle und richten Sie sie mit der Spitze der Welle aus. Achten Sie darauf, dass die Ausrichtung wie auf dem Bild ist.
- 🟢 **WICHTIG:** Richten Sie die Verbindungsstange mit dem Vorsprung auf dem Halter aus. Beide Oberflächen sollten bündig sein. Dadurch wird sichergestellt, dass die Stange senkrecht steht.
- 🟠 Ziehen Sie die Madenschraube gegen den flachen Teil der Welle fest.

SCHRITT 19 Die Kippmotormontage

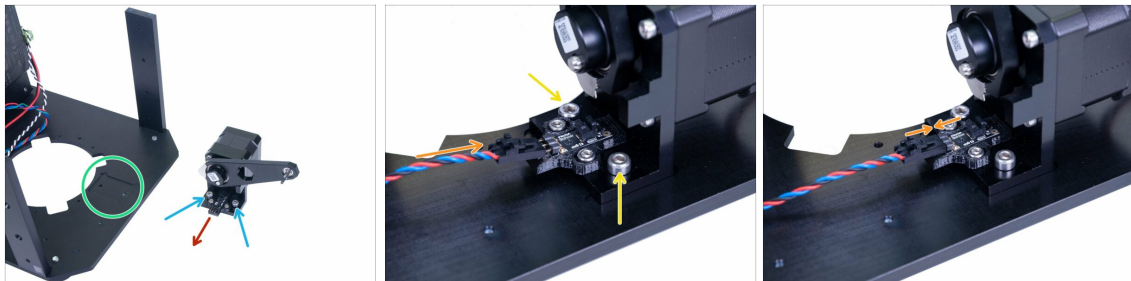

- 🟢 Bevor wir die Baugruppe in den Drucker einbauen, suchen wir die richtige Montagestelle. In der Bodenplatte des Druckers befindet sich eine Nut.
- 🟠 Setzen Sie zwei Schrauben M4x8 in den Halter des Kippmotors ein, mit denen er an der Bodenplatte befestigt wird.
- 🟡 Vergewissern Sie sich, dass die Stifte zur linken Seite des Druckers zeigen (siehe Pfeil), um eine korrekte Ausrichtung zu gewährleisten.
- 🟠 Setzen Sie die gesamte Baugruppe in den Drucker ein und achten Sie darauf, dass sie mit der Nut ausgerichtet ist. Ziehen Sie dann die beiden Schrauben M4x8 an.
- 🟡 Schließen Sie das Kabel an den Sensor an und achten Sie darauf, dass Sie nicht die Seite mit der gelben Markierung verwenden. Zu Beginn, beim Anschließen des Kabels, muss der Stecker leicht geneigt sein.
- 🟡 Bevor Sie zum nächsten Schritt übergehen, vergewissern Sie sich, dass der Stecker vollständig eingesteckt ist.

SCHRITT 20 Vorbereitung des Reflektors



● Bereiten Sie bitte für die folgenden Schritte vor:

● Reflektor (1x)

● Schraube M4x5 (2x)

● Im Inneren des Reflektors befindet sich eine Schutzfolie, ziehen Sie diese vorerst nicht ab! Warten Sie auf das letzte Kapitel.

SCHRITT 21 Montage des Reflektors



● Platzieren Sie den Reflektor im Inneren des Druckers und sichern Sie ihn leicht mit zwei Schrauben M4x5. Der Reflektor ist symmetrisch, die Ausrichtung spielt keine Rolle.

● Drücken Sie den Reflektor vorsichtig nach hinten auf den Drucker (Turm). Verwenden Sie den unteren Teil des Reflektors, vermeiden Sie das Drücken des oberen Teils. Ziehen Sie beide Schrauben fest an.

⚠ **Schutzfolie nicht vom Reflektor abziehen. Warten Sie auf das letzte Kapitel!**

SCHRITT 22 Vorbereitung der Teile des rechten Gebläses



● **Bereiten Sie bitte für die folgenden Schritte vor:**

- Rechter Gebläseventilator (1x)
- Gebläsehalterung (1x)
 - Neue Version (mit Spalten)
 - Alte Version (ohne Spalten)
- Gebläse (1x)
- Gebläsedichtung (1x)
- (i) Die Liste wird im nächsten Schritt fortgeführt...

SCHRITT 23 Vorbereitung der Teile des rechten Gebläses

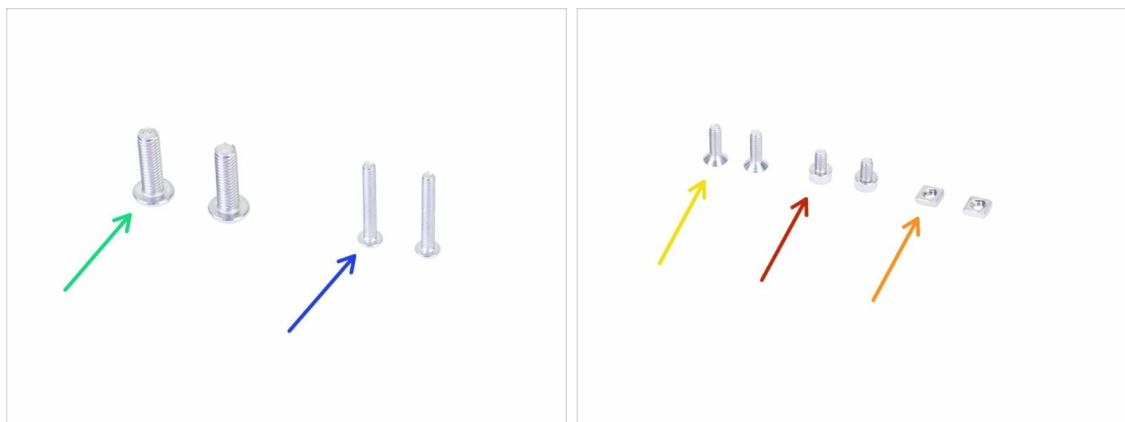

● **Bereiten Sie bitte für die folgenden Schritte vor:**

- Schraube M3x20r (2x) *neuer Gebläsehalter*
- Schraube M5x10r (2x) *alter Gebläsehalter*
- Senkschraube M3x10b (2x)
- M3x5 Schraube (2x)
- M3nS Mutter (2x)
- (i) Beachten Sie, dass Ihr Paket entweder Schrauben M3x20r oder M5x10r enthält, die auf der Version des Gebläsehalters basieren.

SCHRITT 24 Gebläsedichtung



- ◆ Verwenden Sie das IPA-Reinigungskissen aus der Verpackung, um die Oberfläche des Ventilators (die Seite mit der Turbine) zu reinigen, bevor Sie die Dichtung anbringen. Bewahren Sie das Pad für den späteren Gebrauch auf.
 - ◆ Entfernen Sie den Mittelteil der Dichtung, Sie benötigen nur den äußeren "Rand".
 - ◆ Ziehen Sie die Schutzfolie (Papier) ab.
 - ◆ Legen Sie die Dichtung wie auf dem Bild auf den Lüfter, mit dem Kleber nach unten. Drücken Sie es rundum, um einen vollständigen Kontakt zwischen Dichtung und Lüfter zu gewährleisten.
- ⚠ **Achten Sie darauf, dass kein Teil der Dichtung einen sich drehenden (zentralen) Teil des Lüfters stört!**

SCHRITT 25 Lüftermontage (neue Version)

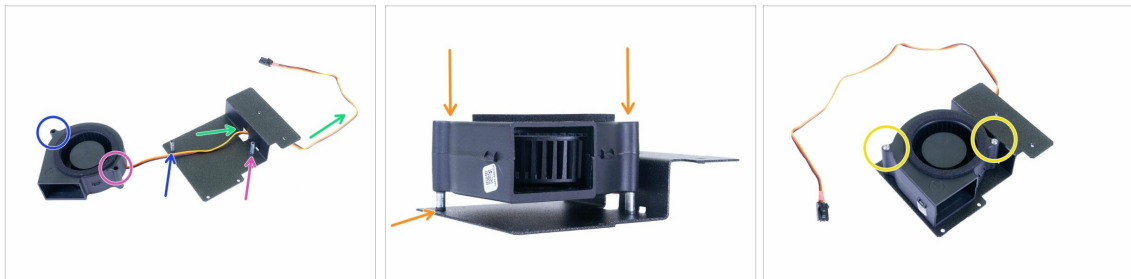

- ◆ Platzieren Sie den Lüfter und den Lüfterhalter wie auf dem Bild. Beachten Sie die Pfeile, um die korrekte Ausrichtung des Ventilators zu gewährleisten.
 - ◆ Die linke Seite des Ventilators.
 - ◆ Die rechte Seite des Ventilators.
 - ◆ Führen Sie das Kabel durch die Bohrung.
 - ◆ Stellen Sie den Ventilator auf die Säulen und schieben Sie ihn vorsichtig ganz nach unten. Versuchen Sie, gleichmäßig zu drücken, um sicherzustellen, dass der Lüfter immer waagrecht steht.
 - ◆ Sichern Sie den Lüfter mit zwei Schrauben M3x20r. Ziehen Sie sie sehr vorsichtig an, da sonst das Gehäuse des Lüfters beschädigt werden könnte.
- i Sie können den nächsten Schritt überspringen.

SCHRITT 26 Lüftermontage (alte Version)

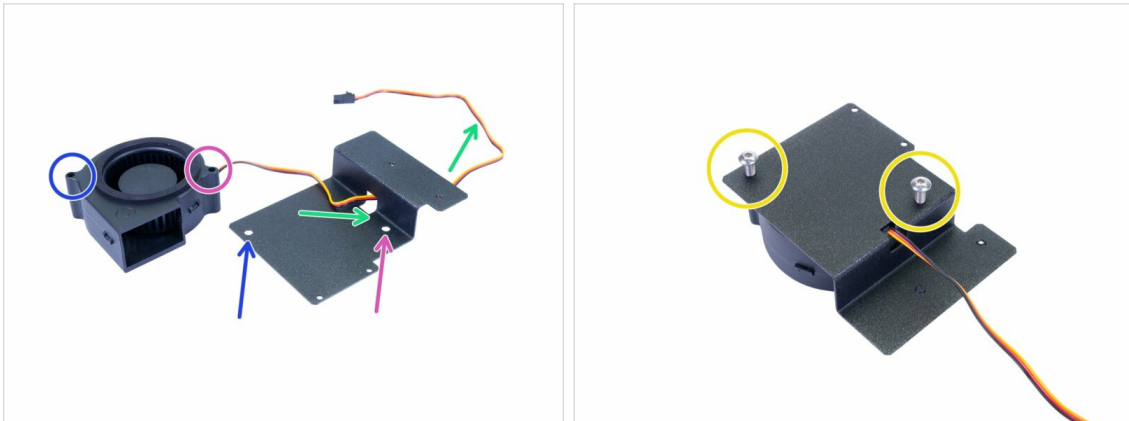

- Platzieren Sie den Lüfter und den Lüfterhalter wie auf dem Bild. Beachten Sie die Pfeile, um die korrekte Ausrichtung des Ventilators zu gewährleisten.
- Die linke Seite des Ventilators.
- Die rechte Seite des Ventilators.
- Führen Sie das Kabel durch die Bohrung.
- Drehen Sie die Baugruppe um und setzen Sie zwei Schrauben M5x10r (zuvor M5x16r) ein. **Ziehen Sie sie sehr vorsichtig an**, sonst zerbrechen Sie das Gehäuse des Lüfters.

SCHRITT 27 Gebläsemontage

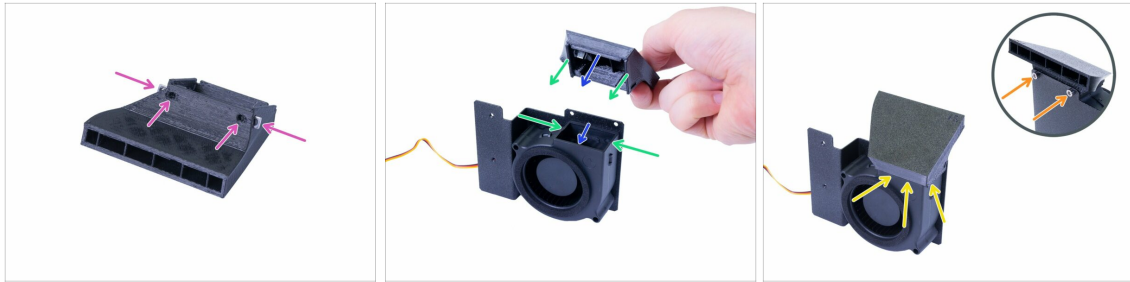

- ◆ Bereiten Sie zunächst das Gebläse vor, indem Sie zwei M3nS-Muttern bis zum Anschlag einführen. Stellen Sie die Ausrichtung mit dem Innensechskantstift sicher.
- ◆ Drehen Sie die Ventilatorbaugruppe wie auf dem Bild und montieren Sie das Gebläse von oben, während:
 - ◆ Die Vorderkante muss in das Gehäuse des Ventilators passen.
 - ◆ Die linke und rechte Kante befinden sich außerhalb des Lüftergehäuses.
- ⓘ Die Montage muss glatt sein und ohne unnötige Kraftanstrengung erfolgen, da sonst der Lüfter oder das gedruckte Teil beschädigt wird.
- ◆ Nach dem Einsetzen des Gebläses ist darauf zu achten, dass kein sichtbarer Spalt oder Verformung vorhanden ist.
- ◆ Zur Montage des Gebläses drehen Sie die Baugruppe vorsichtig um und sichern Sie sie mit den Schrauben M3x5.

SCHRITT 28 Montage der Lüfterbaugruppe

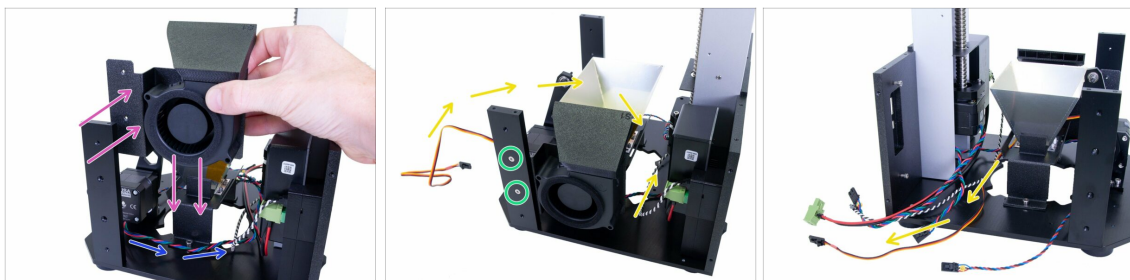

- ◆ Bewegen Sie das Kabel vom Kippmotor um den Reflektor herum, wie im Bild gezeigt.
- ◆ Setzen Sie die Lüfterbaugruppe in den Drucker ein. Das Blech (Lüfterhalterung) muss sich hinter der Halterung befinden.
- ◆ Sichern Sie die Baugruppe mit zwei Senkschrauben M3x10b.
- ◆ Drehen Sie das Kabel vom Lüfter im Inneren des Druckers. Zuerst wird es zwischen dem Ventilator und dem Reflektor geführt, dann nach links gedreht und zwischen dem Reflektor und dem Turm geführt.

SCHRITT 29 Vorbereitung der Kippvormontageteile



- **Bereiten Sie bitte für die folgenden Schritte vor:**
- Kipp-Vormontage (1x)
- Harzsensorkabel (1x)
- Schraube M4x6r (1x)
- Fächerscheibe M4w (1x)
- ⓘ Falls Ihnen die zweite Unterlegscheibe fehlt, verwenden Sie den Ersatzbeutel.

SCHRITT 30 Harzsensorkabelmontage

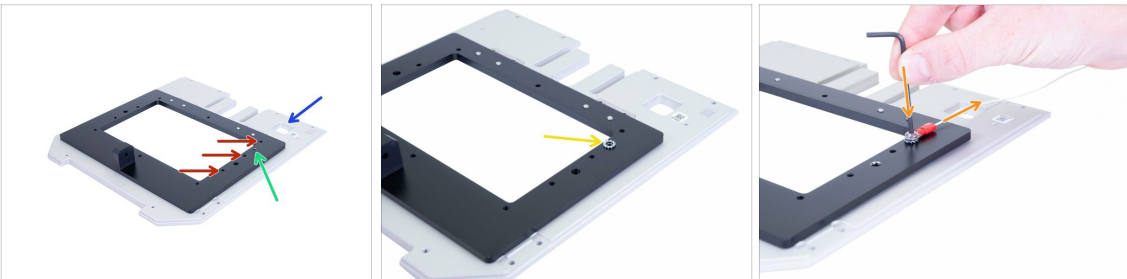

- Drehen Sie die Kippvormontage so, dass sich das Loch auf der rechten Seite befindet.
- Bevor Sie das Kabel befestigen, vergewissern Sie sich, dass Sie das richtige Loch verwenden:
 - **Das richtige Loch** für das Harzsensorkabel.
 - Falsche Löcher, vermeiden Sie deren Verwendung.
- **Setzen Sie die M4-Scheibe zuerst auf die richtige Bohrung.** Legen Sie das Kabel nicht auf die Kippvorrichtung, da Sie sonst später Probleme haben werden!
- Fügen Sie das Kabel auf der Oberseite der Unterlegscheibe hinzu und sichern Sie es mit einer Schraube M4x6r. Achten Sie darauf, dass das Kabel nach hinten zeigt. Ziehen Sie die Schraube richtig an, wir brauchen die Unterlegscheibe, um in die Oberfläche der Schräge "zu beißen", aber achten Sie darauf, die Schraube nicht zu beschädigen.
- ⚠ **Es ist sehr wichtig, dass die Scheibe in direktem Kontakt mit der Oberfläche der Kippfläche steht. Achten Sie darauf, dass Sie die Reihenfolge nicht verdrehen!**

SCHRITT 31 Vorbereitung der Kippteile

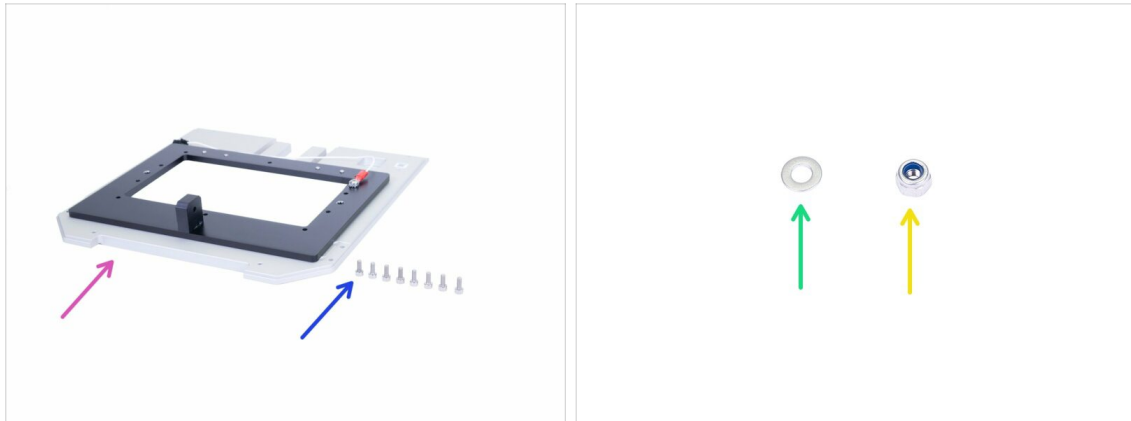

● Bereiten Sie bitte für die folgenden Schritte vor:

- Kippbaugruppe (1x)
- Schraube M3x8 (8x)
- M3w Unterlegscheibe (1x)
- M3nN Nyloc-Mutter (1x)

SCHRITT 32 Montage der Kippbaugruppe

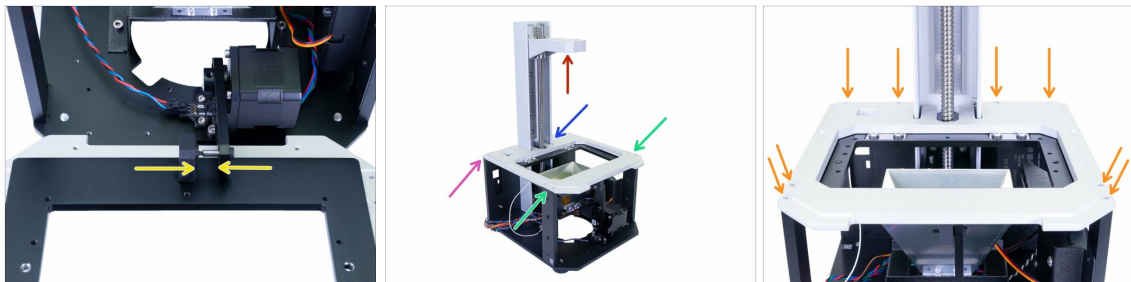

- Stellen Sie zunächst sicher, dass sich der Kragarm in der Nähe der Turmspitze befindet. Sie benötigen Platz, um die Kippvorrichtung einzudrehen.
- Ziehen Sie die Verbindungsstange aus dem Drucker heraus und schieben Sie die Kippvorrichtung auf den Stift, bis zum Anschlag. Beide Teile müssen in direktem Kontakt stehen.
- Drehen Sie die Kippvorrichtung am Drucker vorsichtig um und überprüfen Sie Folgendes:
 - Die Kippvorrichtung ist korrekt mit dem Rand der Rückwand ausgerichtet.
 - Es wird kein Kabel gequetscht.
 - Die Kippvorrichtung passt "um" den Turm.
 - Die Kippvorrichtung passt auf die Oberseite beider Halter.
- Nachdem die Kippbaugruppe ordnungsgemäß eingesetzt ist, sichern Sie sie mit acht Schrauben M3x8.

SCHRITT 33 Kalibrierung des optischen Sensors

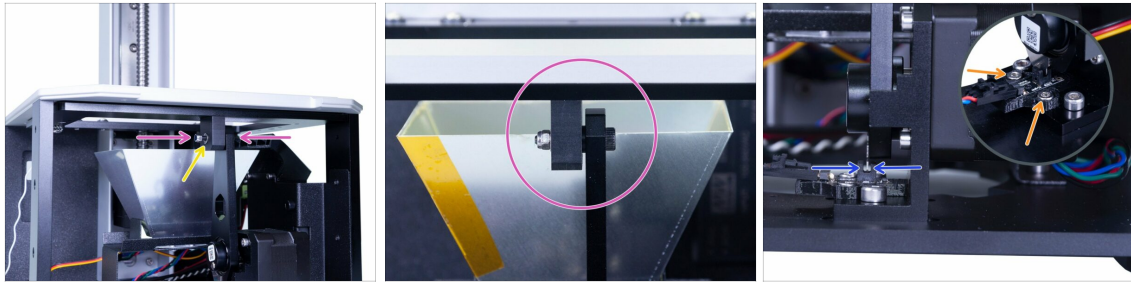

⚠️ WARNUNG: Nehmen Sie sich während dieses Schrittes Zeit und vergewissern Sie sich, dass der Sensor korrekt kalibriert ist. Dies hilft Ihnen, mögliche Probleme während des Ausdrucks zu vermeiden.

- Setzen Sie die M3w-Scheibe zusammen mit der M3nN-Nyloc-Mutter auf die Schraube.
- **Ziehen Sie die Mutter vorsichtig an**, um einen direkten Kontakt zwischen beiden Teilen zu gewährleisten. Es wird empfohlen, die Mutter mit dem Schraubenschlüssel und einen Sechskantstift von der anderen Seite zu halten.
- Drücken Sie im letzten Schritt die Verbindungsstange nach unten, so dass die Silberstahlplatte auf der Stange den optischen Sensor erreicht.
 - Richten Sie den optischen Sensor entsprechend der Stahlkerbe der Verbindungsstange aus. Es muss sich innerhalb der Halterungen befinden, idealerweise in der Mitte.
 - Halten Sie den Sensor fest und ziehen Sie die Schrauben an.

⚠️ Überprüfen Sie den gesamten Kippmechanismus nochmals auf Einhaltung der obigen Anweisungen und passen Sie ggf. ein Teil an!

SCHRITT 34 Es ist Zeit für ein Haribo!



- ⚠ **Es ist Zeit, sich selbst zu verwöhnen! Öffnen Sie jedoch die Tasche mit den Haribo-Bären *vorsichtig und leise*. Ein hoher **Lärmpegel kann Raubtiere in der Nähe anziehen!****
- ◆ Ordnen Sie die Bären entsprechend der Abbildung an. Die ersten drei Kapitel werden die anspruchsvollsten sein, das vierte wird nur wenige Minuten dauern.
- ⓘ Sie können den Harzbehälter benutzen, um die Bären zu organisieren, aber denken Sie daran, dass der Boden vorerst fehlt;)
- ◆ Essen Sie die erste Reihe, um die in diesem Kapitel verlorene Energie wieder aufzufüllen.

SCHRITT 35 Abschließende Überprüfung



- ⚠ **Bitte verwenden Sie von nun an immer den unteren Teil des Druckers, wenn Sie den Drucker bewegen. **Vermeiden Sie es, den Turm oder den Kragarm zu benutzen!****
- ◆ Vergleichen Sie das Aussehen der Baugruppe mit dem Bild.
- ◆ Bereit? Lassen Sie uns den oberen Teil des Druckers bauen **3. Abdeckungen & Plattform**

3. Abdeckungen & Plattform

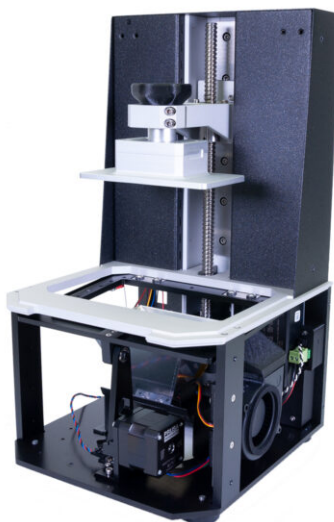

SCHRITT 1 Werkzeuge und Beutel für dieses Kapitel

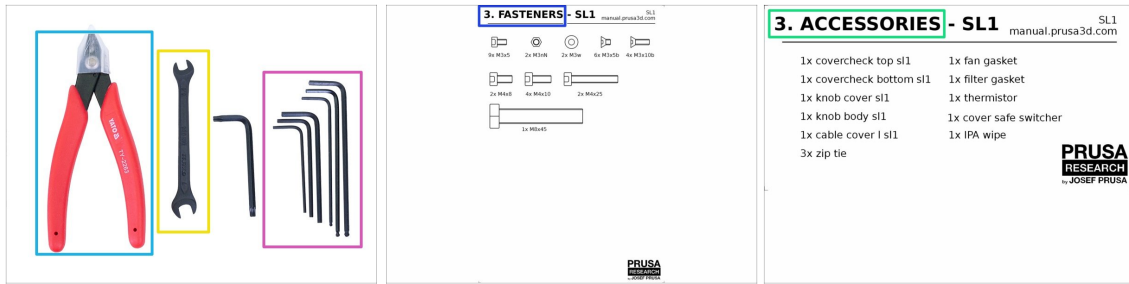

● **Bereiten Sie bitte für dieses Kapitel vor:**

- 2 mm Innensechskantschlüssel
- 2,5 mm Innensechskantschlüssel
- 3 mm Innensechskantschlüssel
- Schraubenschlüssel
- Seitenschneider
- Beutel 3. Befestigungsmaterial
- Beutel 3. Zubehör

SCHRITT 2 Vorbereitung von Teilen aus dem Lieferumfang



● **Teile für dieses Kapitel finden Sie in folgenden Schutzschaumstoffen:**

- Die **Dritte Lage** beinhaltet die Mehrheit der Teile für dieses Kapitel. Einige Teile werden im nächsten Schritt verwendet.
- Die **vierte Lage** verbirgt eine Abdeckung, die in diesem Kapitel verwendet werden muss. Um Zugang zur Abdeckung zu erhalten, müssen Sie zuerst den mittleren Teil der vierten Lage entfernen.

SCHRITT 3 Turmabdeckungen - Teilvorbereitung

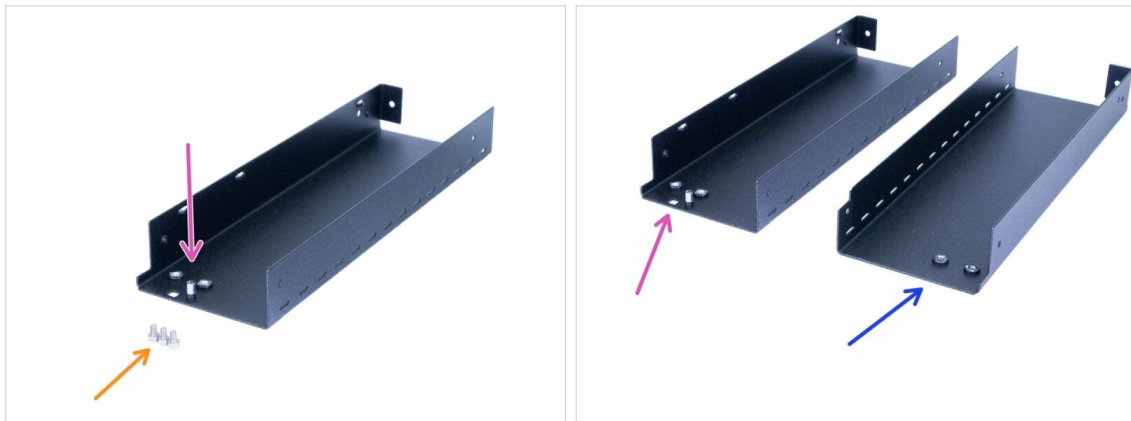

● Bereiten Sie bitte für die folgenden Schritte vor:

● Turmblech links (1x)

● Schraube M3x5 (3x)

⚠ Es gibt zwei Bleche in der Verpackung, links und rechts. Erfahren Sie, wie man zwischen ihnen unterscheidet.

● Das linke Blech hat ein Loch und eine "Verlängerungs"-Mutter in der Nähe seiner Oberkante. **Benutzen Sie jetzt dieses Blech.**

● Das rechte Blech hat nichts in der Nähe seiner Oberkante. Dieses Blech wird später verwendet.

SCHRITT 4 Montage des linken Turmblechs



● Drehen Sie den Drucker wie im Bild, wobei die Rückplatte zu Ihnen zeigt.

● Konzentrieren Sie sich auf die rechte Seite und suchen Sie nach drei Löchern, die zur Befestigung der Platte verwendet werden.

● Nun, der knifflige Teil :) Nehmen Sie das linke Turmblech (mit Loch und Mutter) und legen Sie es auf den Drucker.

● Befestigen Sie es mit den Schrauben M3x5 am Turm.

ⓘ Verwenden Sie das Loch im unteren Teil des Blechs, um den Zugang zur Schraube zu erleichtern.

● Die Befestigung der Platte an der Kippvorrichtung (horizontaler Teil) mit der Schraube M3x5 abschließen.

SCHRITT 5 Vorbereitung von Sensorteilen

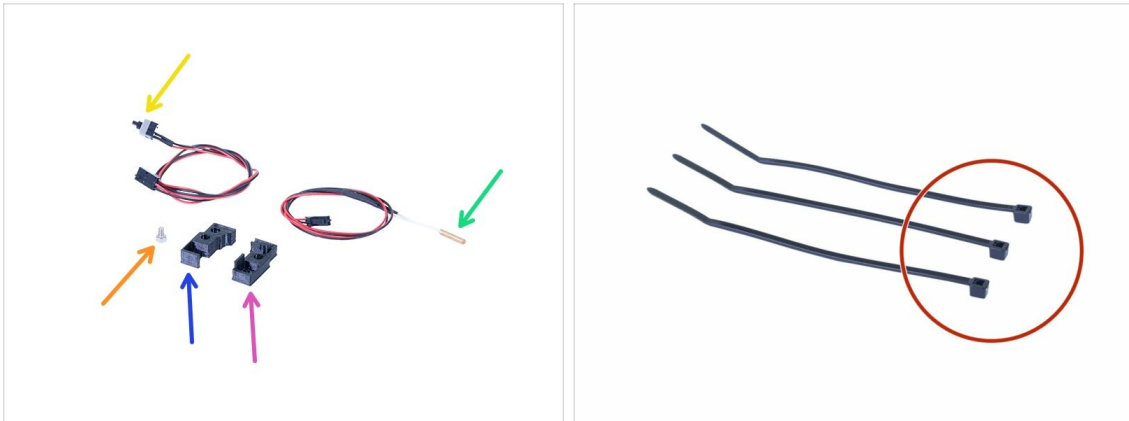

● **Bereiten Sie bitte für die folgenden Schritte vor:**

- Abdeckungskontrolle oben SL1 (1x)
- Abdeckungskontrolle unten SL1 (1x)
- Thermistor (1x)
- Deckel-Sicherheitsschalter (1x)
- M3x5 Schraube (1x)
- Kabelbinder (3x)

ⓘ Machen Sie sich keine Sorgen, ob Sie erkennen können, welches Druckteil oben und welches unten ist, es wird im nächsten Schritt klar sein.

SCHRITT 6 Montage der Sensoren

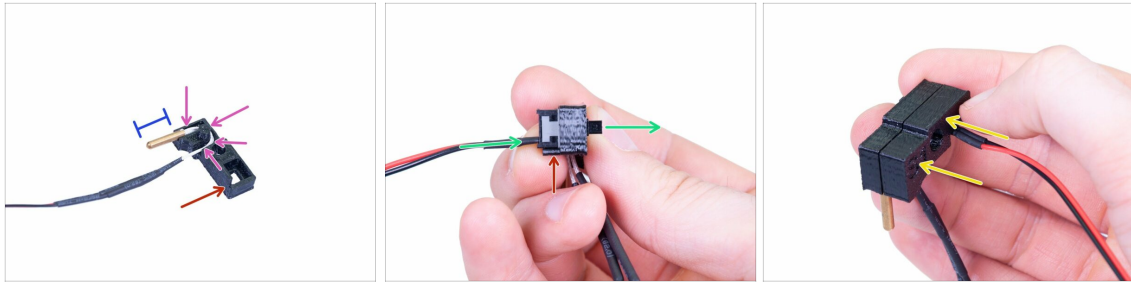

- Beginnen Sie mit dem Thermistor, **nehmen Sie obere Abdeckungskontrolle** und stecken Sie den Thermistor hinein. Der Kabelkanal befindet sich nur in diesem Oberteil.
- Zur leichteren Montage nehmen wir an, dass die Unterseite mit der roten Farbe markiert ist.
- Führen Sie das Kabel mittels des Kanals und vergewissern Sie sich, dass es vollständig im Inneren ist. Wenn nicht, könnten Sie es nach dem Hinzufügen des gegenüberliegenden gedruckten Teils einklemmen.
- Etwa 80 % der Spitze des Thermistors sollten sich außerhalb des gedruckten Teils befinden, um die Temperatur korrekt zu messen.
- Setzen Sie nun den Deckel-Sicherheitsschalter ein. Setzen Sie ihn von der gleichen Seite wie den Thermistor ein. Mit anderen Worten, beide Sensoren haben Kabel auf der gleichen Seite des gedruckten Teils. Achten Sie auch darauf, dass die Kabel näher an der Unterkante des Druckteils liegen.
- Beenden Sie die Montage mit dem zweiten gedruckten Teil. Diesmal ist es der untere Teil der Abdeckungskontrolle. **Achten Sie darauf, dass kein Draht gequetscht oder gebogen wird.**

SCHRITT 7 Montage der Abdeckungskontrolle

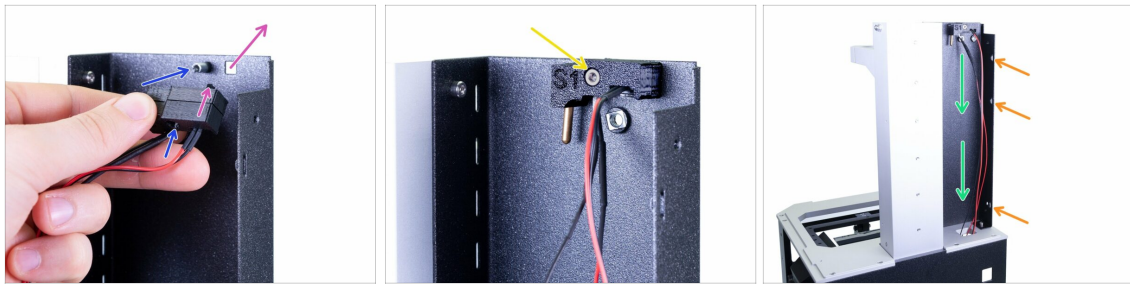

- ◆ Montieren Sie die Abdeckkontrolle auf das linke Turmblech. Verwenden Sie die folgenden Tipps:
 - ◆ Die Taste des Schalters muss durch das Loch gehen.
 - ◆ Das kreisförmige Loch in den Druckteilen muss auf die mit dem Blech verschweißte "Verlängerungsmutter" passen.
 - ◆ Befestigen Sie die Abdeckungskontrolle mit der Schraube M3x5.
 - ◆ Führen Sie das Kabel nach unten durch die Bohrung im Drucker. Nicht am Kabel ziehen, sondern hängen lassen.
 - ◆ Überprüfen Sie die drei Perforationen im Stahlblech, die wir im nächsten Schritt für die Kabelführung verwenden werden.

SCHRITT 8 Sensoren Kabelmanagement



- ◆ Schieben Sie den ersten Kabelbinder in die Perforation und bilden Sie eine Schlaufe um die Kabel.
- ◆ Ziehen Sie den Kabelbinder an, aber nur leicht. Die Kabel können brechen, wenn Sie zu viel Kraft aufwenden. Schneiden Sie den restlichen Teil mit der Zange ab.
- ◆ Wenden Sie das gleiche Verfahren auf die beiden verbleibenden Perforationen an.
- ⓘ Sie brauchen das Kabel nicht zu dehnen, sondern lassen es hängen.

SCHRITT 9 Turmabdeckungen - Teilvorbereitung

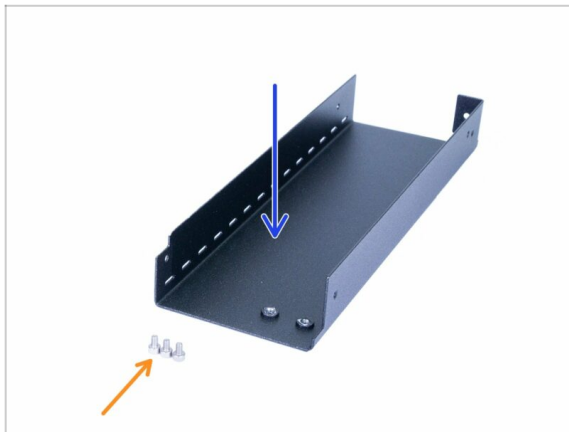

- **Bereiten Sie bitte für die folgenden Schritte vor:**
- Turmblech rechts (1x)
- Schraube M3x5 (3x)

SCHRITT 10 Montage des rechten Turmblechs



- Drehen Sie den Drucker wie im Bild, wobei die Rückplatte zu Ihnen zeigt.
- Konzentrieren Sie sich auf die linke Seite und suchen Sie nach drei Löchern, die zur Befestigung der Platte verwendet werden.
- Nehmen Sie das restliche (rechte Turm) Blech und legen Sie es auf den Drucker.
- Befestigen Sie es mit den Schrauben M3x5 am Turm.
- **i** Verwenden Sie das Loch im unteren Teil des Blechs, um den Zugang zur Schraube zu erleichtern.
- Die Befestigung der Platte an der Kippvorrichtung (horizontaler Teil) mit der Schraube M3x5 abschließen.

SCHRITT 11 Filtration-Baugruppe Teilvervorbereitung

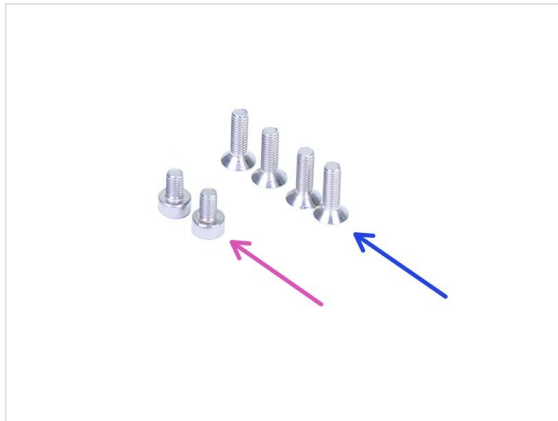

● **Bereiten Sie bitte für die folgenden Schritte vor:**

● M3x5 Schraube (2x)

● Senkschraube M3x10b (4x)

● Reinigungspad

ⓘ Die Liste wird im nächsten Schritt fortgeführt...

SCHRITT 12 Filtration-Baugruppe Teilvervorbereitung

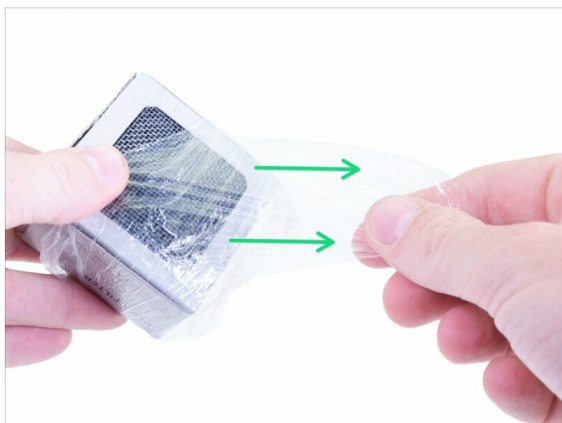

● **Bereiten Sie bitte für die folgenden Schritte vor:**

● Filterlüfter (1x)

● Filtergehäuse (1x)

● Filterabdeckung (1x)

● Filter (1x) *Entfernen Sie die Kunststoffolie, reißen Sie aber nicht die Papierabdeckung ab.*

● Filtergehäusedeckel (1x)

● Filterdichtung (1x)

● Dichtung für Filterlüfter (1x)

SCHRITT 13 Montage des Filterlüfters

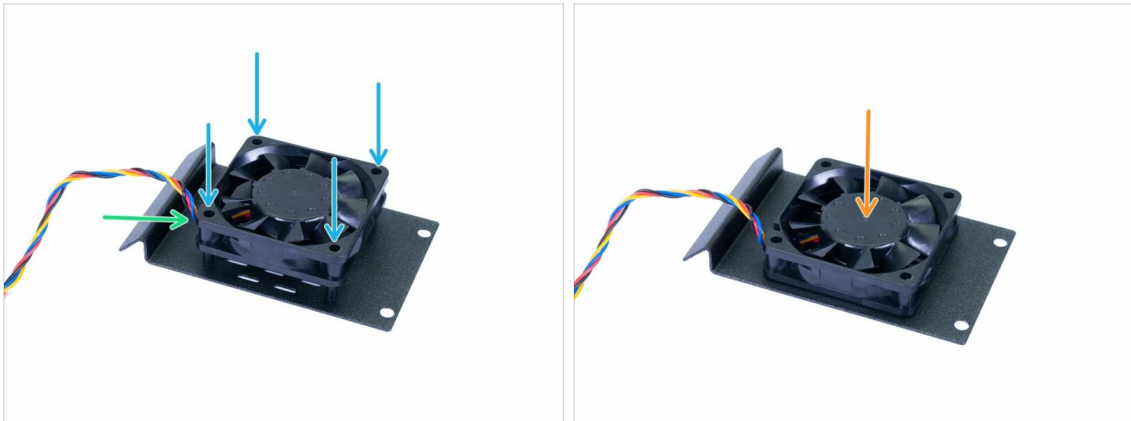

- ➊ Richten Sie den Ventilator an den "Spalten" der Filterabdeckung so aus, dass der Aufkleber des Ventilatorgehäuses nach unten zeigt.
- ➋ Vergewissern Sie sich, dass sich das Kabel in der linken unteren Ecke befindet, siehe Bild.
- ➌ Drücken Sie den Ventilator ganz nach unten. Verwenden Sie eine angemessene Kraft, das Gehäuse ist aus Kunststoff gefertigt.

SCHRITT 14 Vorbereitung der Dichtung

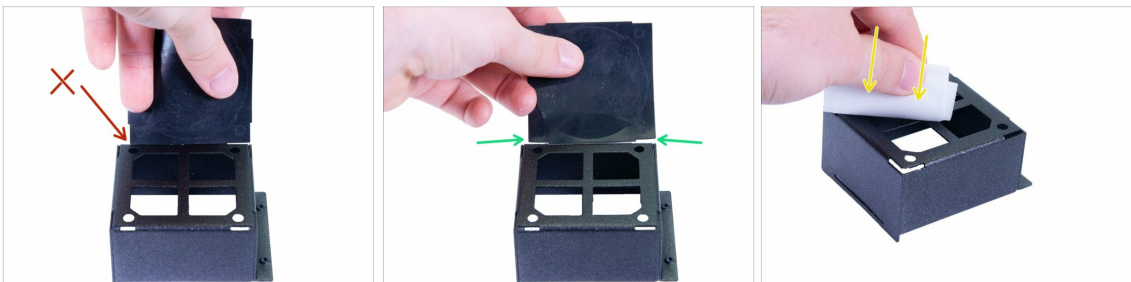

- ➊ Vergleichen Sie die Größe der Filterdichtung mit dem Filtergehäuse. Es ist kein Quadrat!
- ➋ Falsche Ausrichtung, diese Seite ist zu kurz.
- ➌ Richtige Ausrichtung.
- ➍ Verwenden Sie das Reinigungspad, um Fett aus dem Gehäuse zu entfernen. Vermeiden Sie es, diese Oberfläche zu berühren. Bewahren Sie das Pad für den späteren Gebrauch auf.

SCHRITT 15 Verkleben der Dichtung

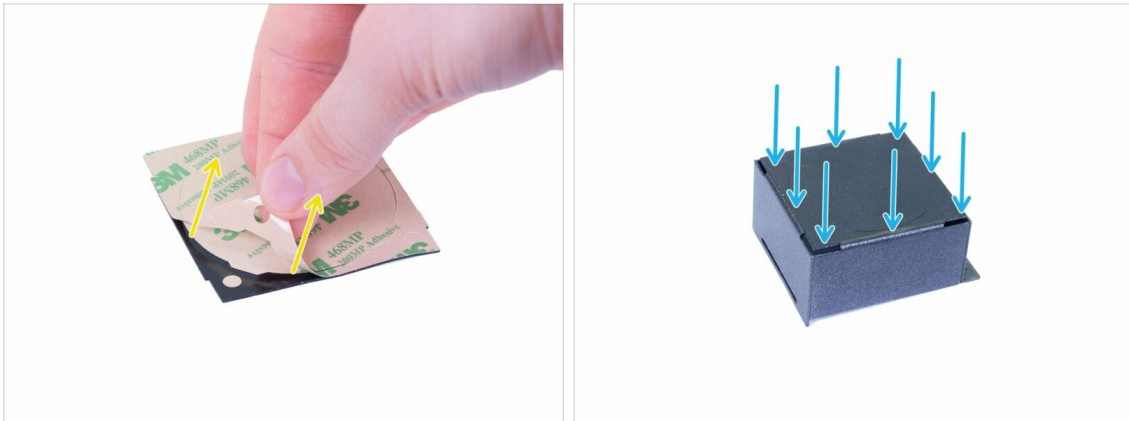

- ◆ Ziehen Sie die Schutzfolie von der Filterdichtung ab, lassen Sie den runden Teil in der Mitte unberührt.
- ◆ Kleben Sie die Dichtung auf das Gehäuse. Drücken Sie sie fest um das Gehäuse herum.
- ⓘ Falls Sie die Dichtung während der Montage beschädigen sollten, befindet sich eine Ersatzdichtung im Ersatzbeutel ;)

SCHRITT 16 Entfernen von Teilen der Dichtung



- ◆ Stanzen Sie mit einem Sechskant-Schlüssel vorsichtig durch alle vier Löcher in den Ecken. Vergewissern Sie sich, dass Sie die kreisförmigen Ausschnitte der Dichtung entfernt haben.
- ◆ Drücken Sie das kreisförmige Teil in der Mitte vorsichtig an, um die Kante abzuheben.
- ◆ Halten Sie den äußeren Teil der Dichtung fest und ziehen Sie den mittleren (kreisförmigen Teil) ganz vorsichtig ab.

SCHRITT 17 Montage des Gehäuses

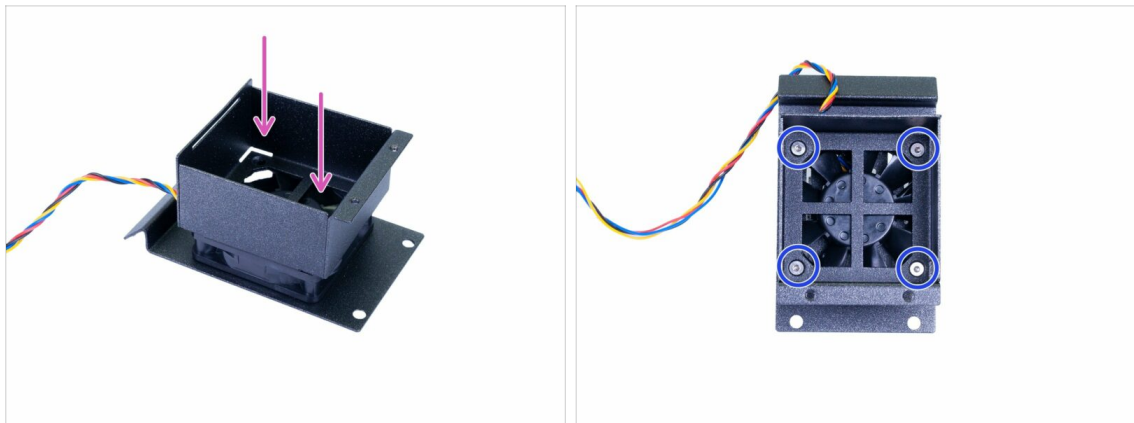

- ◆ Setzen Sie das Gehäuse auf den Lüfter. Die richtige Ausrichtung entnehmen Sie bitte dem Foto.
- ◆ Sichern Sie das Gehäuse mit Senkschrauben M3x10b. Die Schrauben nur **LEICHT ANZIEHEN**, um sicherzustellen, dass beide Teile richtig verbunden sind, aber nicht zu fest anziehen, da Sie die Dichtung zwischen ihnen zusammendrücken könnten.
- ⓘ Schiefe Dichtungen können die Schaufeln des Ventilators stören. In diesem Fall entfernen Sie die Dichtung und ersetzen sie durch die Ersatzdichtung. Ziehen Sie die Schrauben diesmal etwas weniger als zuvor an.

SCHRITT 18 Vorbereitung der zweiten Dichtung

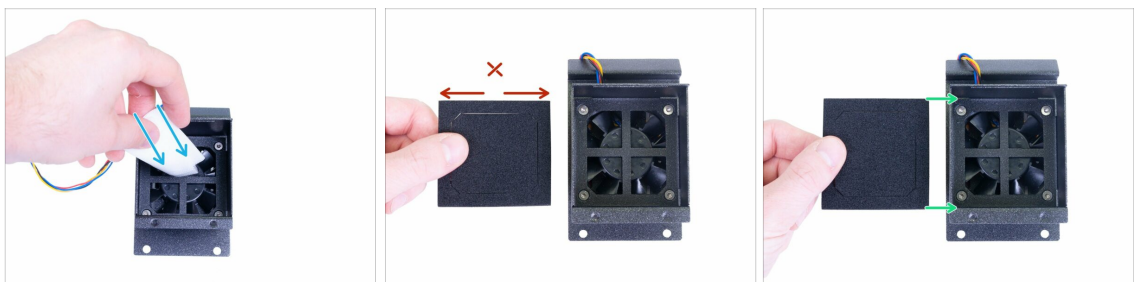

- ◆ Wischen Sie die Innenfläche des Gehäuses ab. Vermeiden Sie es, diese Oberfläche zu berühren.
- ◆ Vergleichen Sie die Größe der Filterlüfterdichtung mit dem Filtergehäuse. Es ist kein Quadrat!
 - ◆ Falsche Ausrichtung, diese Seite ist zu lang.
 - ◆ Richtige Ausrichtung.

SCHRITT 19 Verkleben der zweiten Dichtung

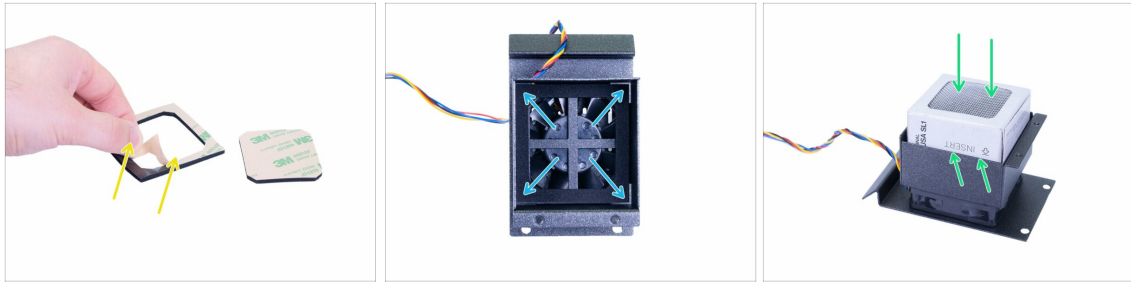

- Entfernen Sie das Vierkantteil in der Mitte. Ziehen Sie die Schutzfolie von der Dichtung des Filterlüfters ab.
- Kleben Sie die Dichtung in das Gehäuse. Drücken Sie sie fest um das Gehäuse herum.
- Schieben Sie den Filter hinein, siehe die Markierungen auf der Seite. Wenn der Filter in einer dünnen Kunststoffolie verpackt ist, entfernen Sie diese zuerst.

SCHRITT 20 Montage des Gehäusedeckels



- Beachten Sie die Öffnung für den Filtergehäusedeckel.
- Schieben Sie den Deckel hinein.
- Drücken Sie den Deckel vorsichtig nach unten, um ihn zu schließen.
- Befestigen Sie ihn mit zwei Schrauben M3x5. Achten Sie darauf, dass der Deckel und das Gehäuse in Kontakt stehen.

SCHRITT 21 Vorbereitung der hinteren Abdeckungsteile

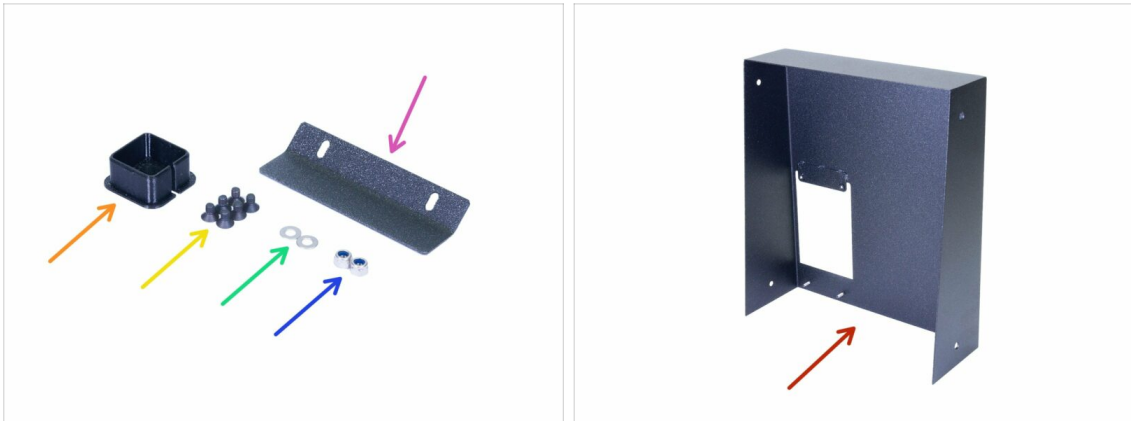

● Bereiten Sie bitte für die folgenden Schritte vor:

- Filtrationsscharnier (1x)
- M3nN Mutter (2x)
- M3w Unterlegscheibe (2x)
- Senkschraube M3x5b (6x)
- Kabelabdeckung (1x)
- Hintere Abdeckung (1x)

SCHRITT 22 Montage der Filterbaugruppe

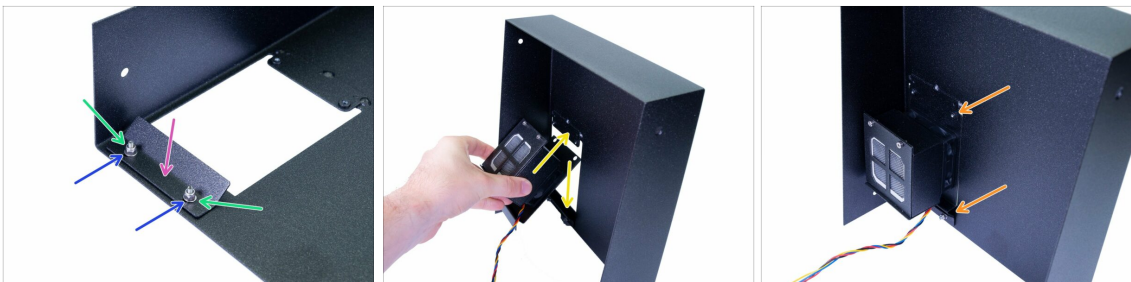

- Schieben Sie das Filtrationsscharnier in den Deckel.
- Setzen Sie die Unterlegscheiben auf die beiden festen Schrauben.
- M3nN-Muttern einsetzen, aber nur leicht anziehen. Das Blech muss sich bewegen können.
- Schieben/Schwenken Sie die Filtrationseinheit hinein. Zwischen Scharnier und Deckel. Der beste Weg ist von der Innenseite der hinteren Abdeckung.
- Richten Sie die Filterbaugruppe wie auf dem Bild aus. Achten Sie darauf, dass sie rundum richtig sitzt.

SCHRITT 23 Montage der Filterbaugruppe

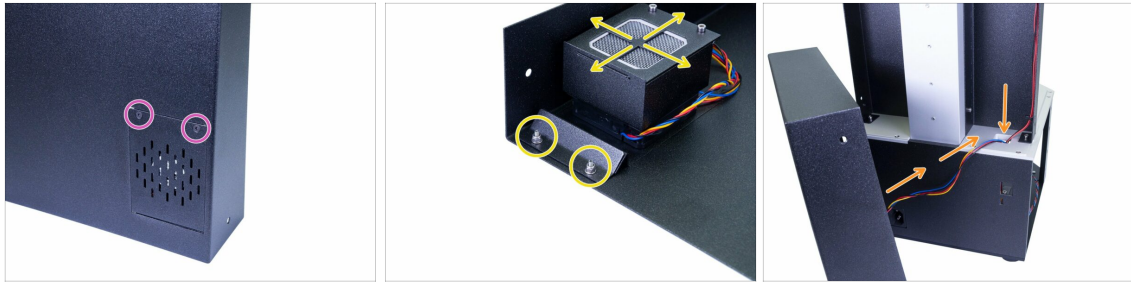

- ◆ Drehen Sie den Deckel, verwenden Sie zwei M3x5b Senkschrauben. Ziehen Sie sie fest an.
- ◆ Richten Sie die Baugruppe aus, ziehen Sie die Muttern an.
- ◆ Schieben Sie das Kabel von der Baugruppe in den Drucker.

SCHRITT 24 Kabelmanagement - die hintere Abdeckung



- ◆ Verwenden Sie die gedruckte Abdeckung, schieben Sie alle Kabel einzeln nacheinander hinein. Seien Sie vorsichtig, drücken Sie sie nicht zu stark in die Abdeckung, sonst könnten Sie sie einklemmen.
- ◆ Lassen Sie für jedes Kabel einen kleinen Spielraum in der Abdeckung. Dehnen Sie sie nicht, sie sind lang genug, um ihre Sockel in der Elektronik zu erreichen.
- ◆ Drücken Sie die gedruckte Abdeckung nach unten.

SCHRITT 25 Montage der hinteren Abdeckung



- ◆ Schieben Sie die hintere Abdeckung auf den Drucker. Achten Sie darauf, dass kein Kabel eingeklemmt wird!
- ◆ Richten Sie die Abdeckung aus, stellen Sie sicher, dass die Löcher in der Abdeckung mit den Löchern in den linken/rechten Turmblechen übereinstimmen.
- ◆ Sichern Sie es beidseitig mit M3x5b Senkschrauben.

SCHRITT 26 Druckplattform Teilverbereitung



⚠ **SCHÜTZEN** Sie die Oberfläche der Druckplattform **IMMER**, verwenden Sie ein Mikrofasertuch oder einen ähnlichen weichen Stoff (nicht im Lieferumfang enthalten).

- ◆ **Bereiten Sie bitte für die folgenden Schritte vor:**
- ◆ Druckplattform-Halter (1x)
- ◆ Druckplattform (1x)
- ◆ Schraube M4x10 (4x)

SCHRITT 27 Montage der Plattform



- **Achten** Sie auf die richtige Ausrichtung der Teile, bevor Sie sie mit den Schrauben verbinden.
- Die **falsche Montage** - die Nut ist sichtbar (nach oben gerichtet)
- Die **korrekte Montage** der Nut ist verdeckt (nach unten gerichtet)
- Achten Sie darauf, dass die Kanten beider Teile ausgerichtet sind. In dieser Ebene kann das Teil um 180° gedreht werden (die Ausrichtung spielt keine Rolle).
- Beide Teile mit Schrauben M4x10 sichern.

SCHRITT 28 Vorbereitung der Knopfteile



- **Bereiten Sie bitte für die folgenden Schritte vor:**
- Exzenter (1x)
- Knopfkörper SL1 (1x)
- Knopfabdeckung SL1 (1x)
- Schraube M8x45 (1x)
- Schraube M4x25 (2x)
- Schraube M4x8 (2x)

SCHRITT 29 Einsetzen der Stellschrauben

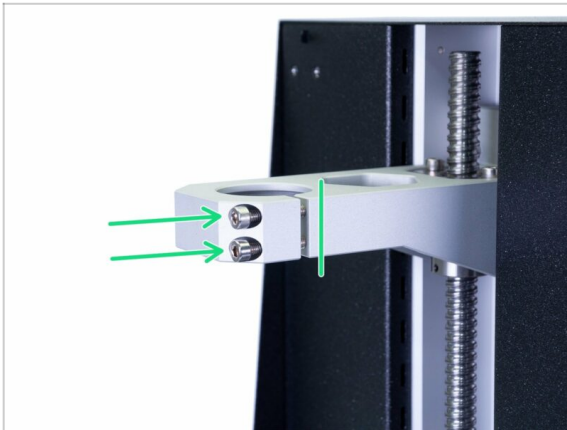

- ◆ Zwei Schrauben M4x25 einsetzen. Schrauben Sie sie nicht bis zum Anschlag hinein. Es genügt, die Gewindegänge hinter dem Spalt zu erreichen. Wir müssen sicherstellen, dass die Schrauben nicht herausfallen.
- ⓘ Ihr Drucker hat möglicherweise nur eine Schraube, die Vorgehensweise ist die gleiche.
- ⓘ In den Gewinden befindet sich ein Fett, das nicht entfernt werden darf.

SCHRITT 30 Montage des Exzenters



- ⚠ **WARNUNG:** Dieser Schritt beinhaltet das Einfügen von Teilen von unten, was etwas schwieriger sein kann. Sie können den Drucker auf die Rückseite legen, aber verwenden Sie den Karton, um den Netzschalter zu schützen.
- ◆ Schauen Sie von unten auf den Ausleger, überprüfen Sie die beiden Löcher für die Schrauben.
- ◆ Setzen Sie den Exzenter ein und halten Sie ihn fest.
- ◆ Verwenden Sie zwei Schrauben M4x8, um ihn zu befestigen. Der Exzenter kann immer noch wackeln, fällt aber nicht herunter.
- ◆ Wir werden die Schraube(n) im Kragarm später während des Kalibrierungsprozesses anziehen.

SCHRITT 31 Montage des Knopfes

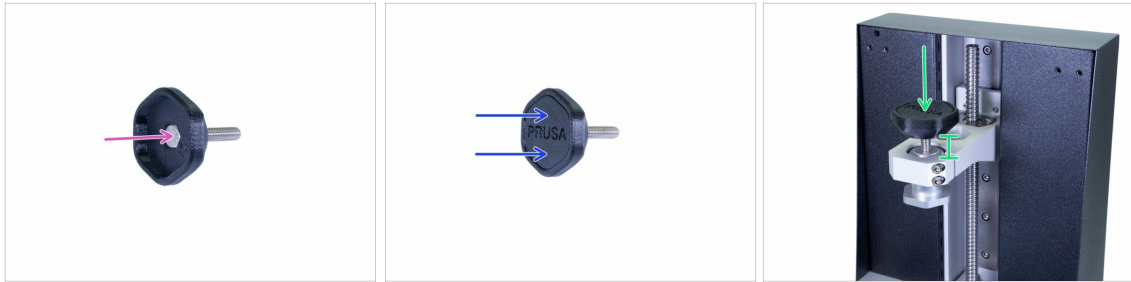

- ◆ Schieben Sie die Schraube M8x45 in das gedruckte Teil. Die Oberseite der Schraube sollte bündig mit der Oberfläche des gedruckten Teils sein.
- ◆ Schließen Sie die Baugruppe mit der Abdeckung. Stellen Sie sicher, dass beide Teile ausgerichtet sind. Wenn nicht, sitzt die Schraube nicht richtig im Inneren.
- ◆ Schrauben Sie die "Knopf"-Baugruppe leicht in den Drucker.

SCHRITT 32 Montage der Druckplattform



- ◆ Schieben Sie die Plattform auf den Exzenter, wenn sie nicht passt, drehen Sie den Exzenter.
- ◆ Ziehen Sie den Knopf fest und achten Sie darauf, dass die Plattform hält.
- ⓘ Da die Schraube(n) im Kragarm nicht angezogen sind, könnte der Exzenter wackeln, aber das ist vorerst in Ordnung.

SCHRITT 33 Es ist Zeit für ein Haribo!



- Essen Sie die zweite Reihe, um Energie für das nächste Kapitel zu gewinnen.

SCHRITT 34 Abschließende Überprüfung

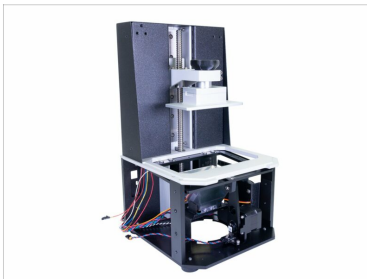

- Vergleichen Sie das Aussehen der Baugruppe mit den Bildern.
- WARNUNG:** Aus Sicherheitsgründen den Knopf lösen und die Plattform entfernen. Stellen Sie sicher, dass die Plattform auf einer weichen Unterlage steht.
- Bereit? Lassen Sie uns den oberen Teil des Druckers bauen [4. Elektronik & Deckel](#)

4. Elektronik & Deckel



SCHRITT 1 Werkzeuge und Beutel für dieses Kapitel



● **Bereiten Sie bitte für dieses Kapitel vor:**

- 2 mm Innensechskantschlüssel
- 2,5 mm Innensechskantschlüssel
- 3 mm Innensechskantschlüssel
- 4 mm Innensechskantschlüssel
- TX20 Innensechsrund Schlüssel
- Seitenschneider

ⓘ Die Liste wird im nächsten Schritt fortgeführt ...

SCHRITT 2 Werkzeuge und Beutel für dieses Kapitel

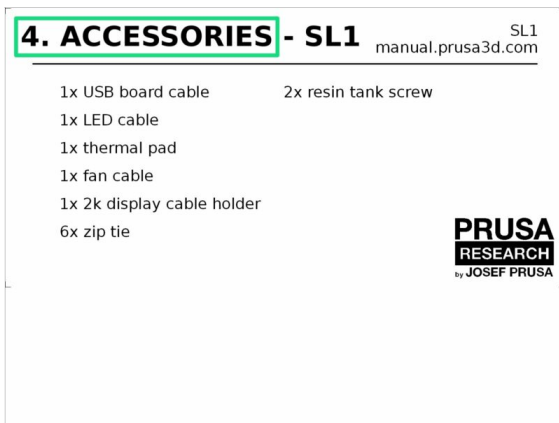
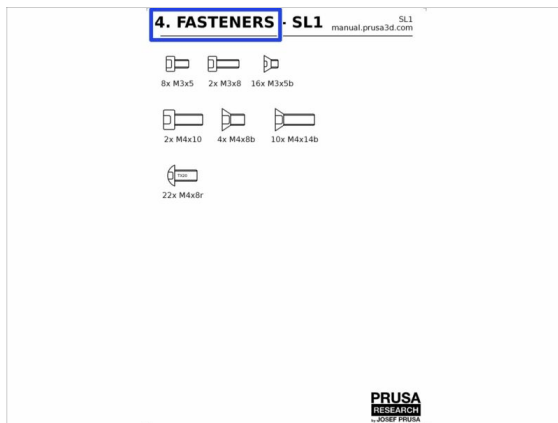

- Beutel 4. Befestigungsmaterial
- Beutel 4. Zubehör

SCHRITT 3 Vorbereitung von Teilen aus dem Lieferumfang



- Teile für dieses Kapitel finden Sie in folgenden Schutzschaumstoffen:
- Die **dritte Lage** enthält einige Teile für dieses Kapitel.
- Die **vierte Lage** enthält alle übrigen Teile für dieses Kapitel.
- ⓘ Denken Sie daran, die gesamte Elektronik in ihren ESD-Taschen aufzubewahren, bis Sie sie am Drucker montieren müssen.

SCHRITT 4 Vorbereitung der Teile für das Kabelmanagement



- Bereiten Sie bitte für die folgenden Schritte vor:
- Kabelbinder (4x)
- Karton (1x) *verwendet früher*

SCHRITT 5 Kabelmanagement

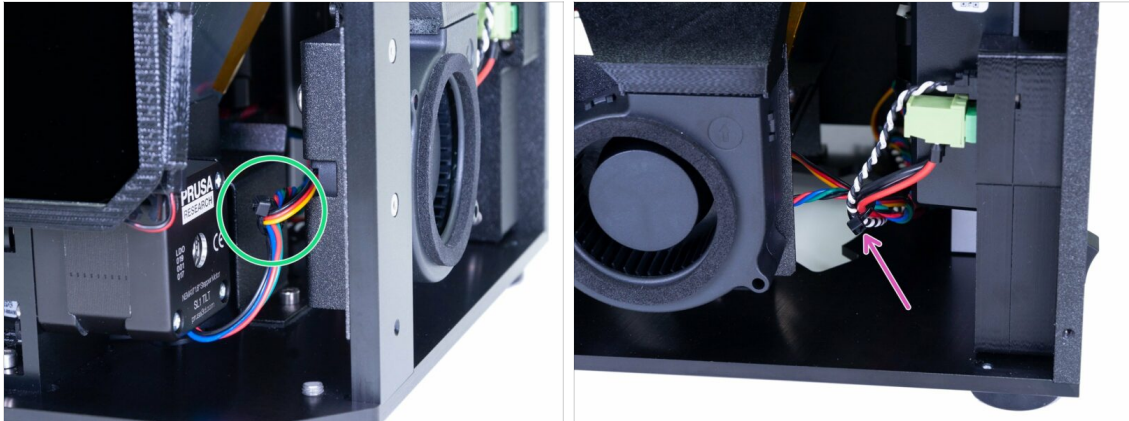

- ◆ Beginnen Sie auf der Vorderseite des Druckers und binden Sie das Kabel vom Kippmotor und dem rechten Gebläse zusammen.
- ◆ Fahren Sie auf der rechten Seite fort und fügen Sie die Kabel vom Netzteil (Strom + Power Panic) zum Bündel.
- i Ziehen Sie nicht an den Kabeln, ziehen Sie auch den Kabelbinder nicht zu fest an.

SCHRITT 6 Kabelmanagement



- ◆ Verwenden Sie den Karton und legen Sie die Rückseite des Druckers darauf. Vergewissern Sie sich, dass der Netzschalter nichts berührt.
- ◆ Ziehen Sie die Kabel vorsichtig heraus und legen Sie einen Kabelbinder um sie herum, nahe der rechten Kante der runden Öffnung.
- ◆ Verwenden Sie auf der anderen Seite einen anderen Kabelbinder.
- ◆ Stecken Sie das Kabelbündel wieder in den Drucker, stellen Sie sicher, dass es ganz hinten liegt und die UV-LED nicht stört, die in den nächsten Schritten an der runden Öffnung montiert wird.
- i Das ist alles für den Moment bezüglich des Kabelmanagements, wir werden später in diesem Kapitel fortfahren.

SCHRITT 7 UV-LED-Teilevorbereitung

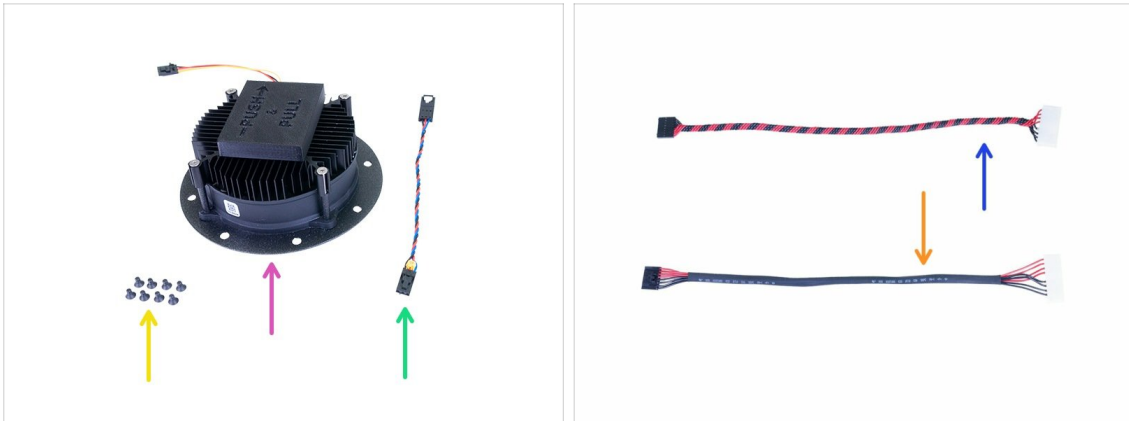

● **Bereiten Sie bitte für die folgenden Schritte vor:**

● UV-LED-Baugruppe (1x)

● UV-LED-Lüfterkabel (1x)

● UV-LED-Kabel (1x)

● mit Schrumpfschlauch (neue Version)

● mit verdrehten Adern (alte Version)

● Senkschraube M3x5b (8x)

ⓘ Beachten Sie, dass die UV-LED-Kabel die gleichen Eigenschaften haben, der einzige Unterschied ist das Herstellungsverfahren.

SCHRITT 8 Entfernen der Abdeckung



- ⚠️ WARNUNG:** Nachdem Sie die Abdeckung der UV-LED entfernt haben, vermeiden Sie bitte, die Dioden zu berühren. Jeglicher Schmutz oder Fett auf der Oberfläche kann zu Druckartefakten führen.
- 🟢 Die UV-LED ist mit einer Kunststoffabdeckung geschützt. Um sie zu entfernen, drücken Sie sie nach unten, ziehen Sie sie dann leicht in die angegebene Richtung und entfernen Sie sie.
- ⚠️ Gehen Sie beim Anschluss des UV-LED-Kabels vorsichtig vor. Die Kühlrippen sind scharf, man kann sich verletzen.**
- 🟡 Schließen Sie das UV-LED-Kabel an. Achten Sie darauf, dass der Sicherheitsstift am Stecker in der UV-LED "klickt".
- 🟠 Überprüfen Sie, ob alle Kabel vollständig im Stecker stecken.
- 🟢 Schließen Sie die Verlängerung des UV-LED-Lüfterkabels an. Vergewissern Sie sich, dass beide Kabel richtig angeschlossen sind.

SCHRITT 9 Montage der UV-LED-Baugruppe



- Legen Sie den Drucker auf die rechte Seite, um Zugang zum Unterteil zu erhalten. Der hintere Teil ist nach links gerichtet.
 - Bevor Sie die UV-LED-Baugruppe in den Drucker einsetzen, stecken Sie beide Kabel ein und richten Sie sie auf der Rückseite aus.
 - Schieben Sie die Baugruppe mit den Kabeln nach hinten nach oben und sichern Sie sie mit M3x5b Senkschrauben. Ziehen Sie diese diagonal an, um einen ordnungsgemäßen Sitz der Baugruppe zu gewährleisten.
- ⚠ **Stellen Sie sicher, dass die Kabel zur Rückseite des Druckers zeigen und kein Draht eingeklemmt ist.**

SCHRITT 10 Vorbereitung der Touchscreen-Teile

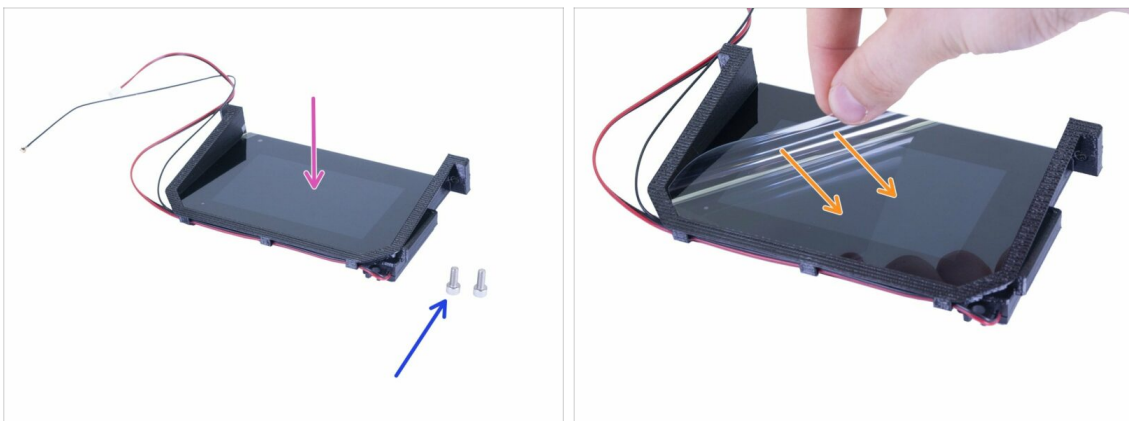

- **Bereiten Sie bitte für die folgenden Schritte vor:**
 - Touchscreen-Baugruppe (1x)
 - Schraube M4x10 (2x)
 - Sie können die Schutzfolie abziehen, aber denken Sie daran und vermeiden Sie Kratzer bei der Montage der umliegenden Teile.
- ⚠ **Seien Sie vorsichtig mit allen Kabeln, wenn Sie den Touchscreen montieren. Achten Sie darauf, dass keines gequetscht oder verbogen wird.**

SCHRITT 11 Montage der Touchscreen-Baugruppe

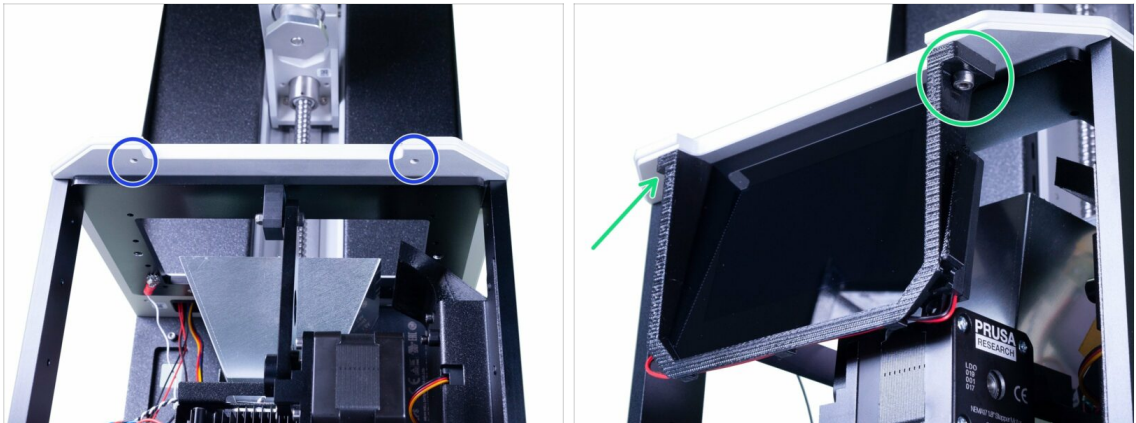

- ◆ Werfen Sie einen Blick von unten auf den Drucker, um zwei Löcher in der Kippvorrichtung zu finden. Wir werden sie verwenden, um den Touchscreen zu montieren.
- ◆ Setzen Sie den Touchscreen in den Drucker ein und sichern Sie ihn mit zwei Schrauben M4x10.
- ⓘ Hinweis: Die Touchscreen-Baugruppe enthält drei Kabel: für den Touchscreen, dann eine Wi-Fi-Antenne und einen Lautsprecher. **Behandeln Sie sie mit Vorsicht!**

SCHRITT 12 Elektrische Verkabelung

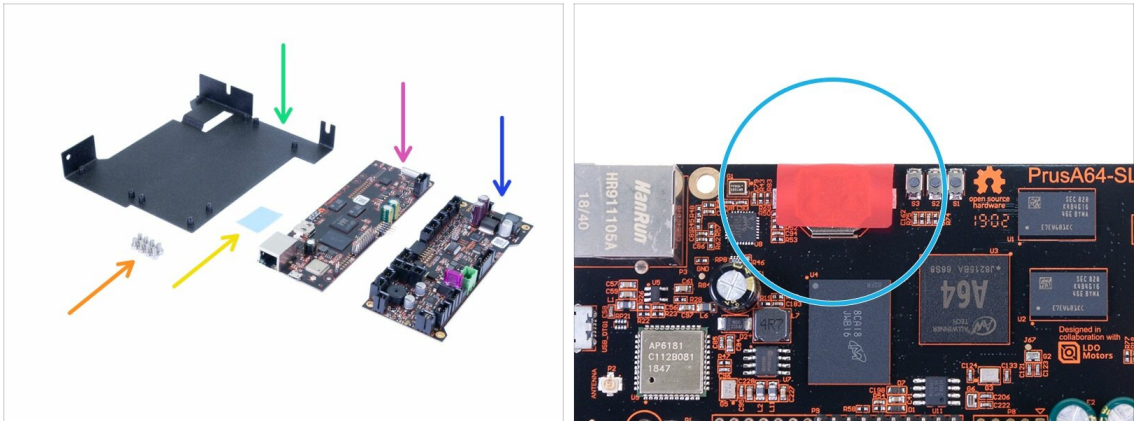

⚠ Behandeln Sie die Elektronik mit äußerster Sorgfalt. Vermeiden Sie es, Chips und Kondensatoren auf beiden Platinen zu berühren, verwenden Sie immer die Kanten. **Behalten Sie sie vorerst in den ESD-Taschen.**

● **Bereiten Sie bitte für die folgenden Schritte vor:**

- PrusA64-SL1 Platine (1x)
- Bewegungssteuerung (1x)
- Elektronikhalter (1x)
- Schraube M3x5 (8x)
- Wärmeleitpad (1x)
- Auf der PrusA64-SL1 Platine befindet sich ein **ROTER Aufkleber - Nicht abziehen!**

SCHRITT 13 Verkleben des Wärmeleitpads

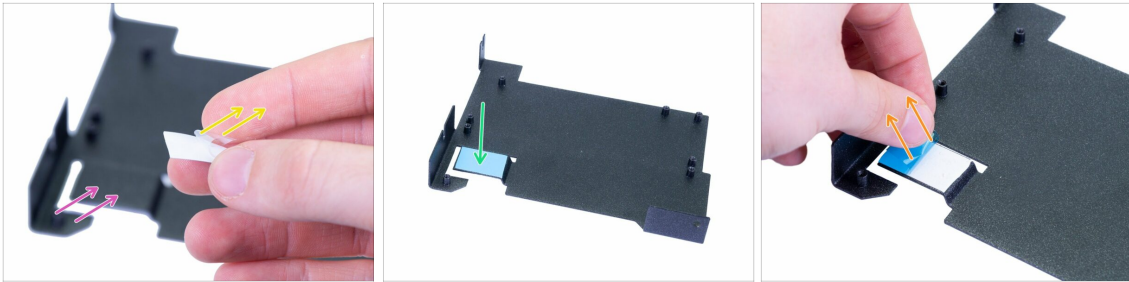

- ◆ Bevor Sie fortfahren, reinigen Sie bitte den gebogenen Teil des Halters mit dem IPA-Reinigungspad.
 - ◆ Nehmen Sie das Wärmeleitpad und ziehen Sie die transparente Schutzfolie vorsichtig von der weißen Seite ab.
 - ◆ Kleben Sie das Pad mit der freiliegenden Seite auf den Elektronikhalter. Drücken Sie die gesamte Oberfläche des Pads, um eine korrekte Verbindung zu gewährleisten.
 - ◆ Ziehen Sie die zweite (blaue) Schutzfolie vorsichtig ab. Das Pad ist jetzt ziemlich klebrig, **vermeiden Sie es zu berühren**.
- ⓘ Es gibt ein zusätzliches Pad im Ersatzteilbeutel ;)

SCHRITT 14 Einsetzen des Elektronikhalters

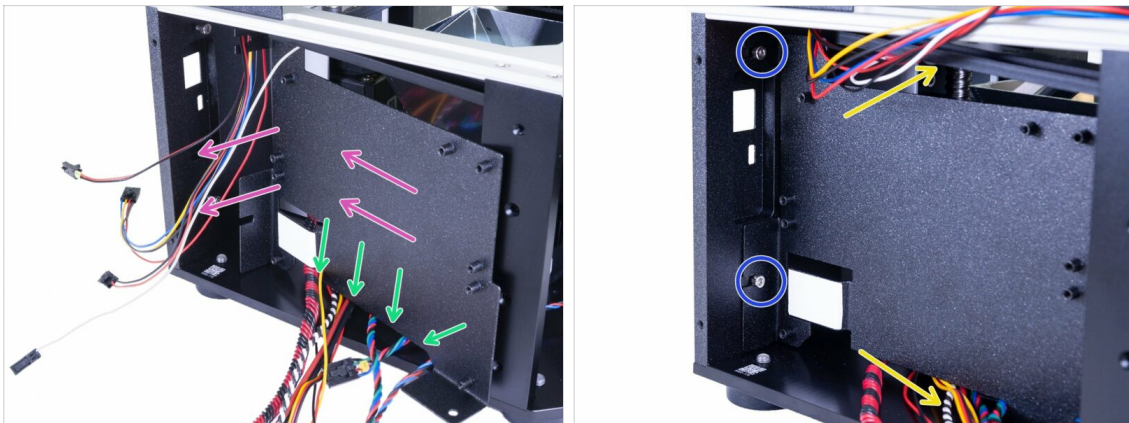

- ◆ Schieben Sie den Elektronikhalter in den Drucker.
- ◆ Verwenden Sie den Ausschnitt im unteren Teil für alle Kabel, die auf der Bodenplatte liegen.
- ⚠ Stellen Sie sicher, dass **kein Kabel eingeklemmt** ist!
- ◆ Stellen Sie zunächst sicher, dass der Elektronikhalter vollständig eingelegt ist, und ziehen Sie dann die Schrauben an, die Sie zuvor eingesetzt haben.
- ◆ Verlegen Sie die Kabel ähnlich wie im Bild, um Platz für eine einfachere Installation der Elektronik zu schaffen.

SCHRITT 15 Verbindung beider Platinen

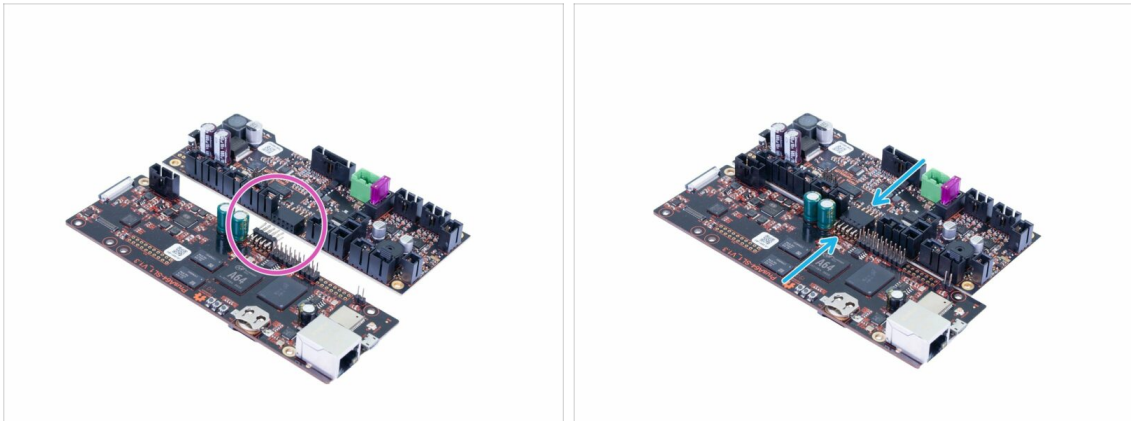

- Entnehmen Sie nun die Platinen aus den ESD-Taschen.
- ⚠ Denken Sie daran, die Platinen nur an den Kanten zu berühren, vermeiden Sie es, die Chips oder Kondensatoren zu berühren.
- Beide Platinen müssen vor der Montage am Drucker angeschlossen werden.
- Schauen Sie nach den Steckverbindern auf beiden Platinen.
- Verbinden Sie die Platinen vorsichtig miteinander, stellen Sie sicher, dass die Stifte richtig ausgerichtet sind.

SCHRITT 16 Verbinden von Wi-Fi & Lautsprecher

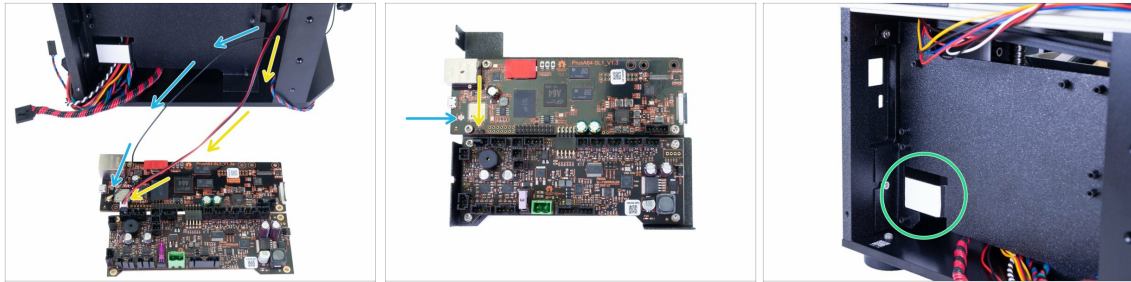

- ◆ Platzieren Sie die Elektronik näher an der linken Seite des Druckers, so dass die Wi-Fi- und Lautsprecherkabel die Anschlüsse erreichen können. **Vermeiden Sie das Dehnen der Kabel!**
 - ◆ Führen Sie das Wi-Fi-Kabel im Inneren des Druckers zwischen der Elektronikhalterung und der Halterung und schließen Sie es dann an die Platine an.
 - ◆ Führen Sie das Lautsprecherkabel im Inneren des Druckers zwischen der Elektronikhalterung und der Halterung und schließen Sie es dann an die Platine an. **Der schwarze Draht muss auf der linken Seite sein!**
- ⓘ Stellen Sie sicher, dass der Wi-Fi-Anschluss richtig angeschlossen ist. Drücken Sie den Steckverbinder mit dem Finger leicht in die Platine. Sie werden ein leichtes "Klicken" spüren.
- ◆ Bevor Sie zum nächsten Schritt übergehen, stellen Sie bitte sicher, dass Sie die blaue Schutzfolie vom Thermopad entfernt haben, da das Kühlsystem sonst nicht richtig funktioniert.

SCHRITT 17 Montage der Elektronik

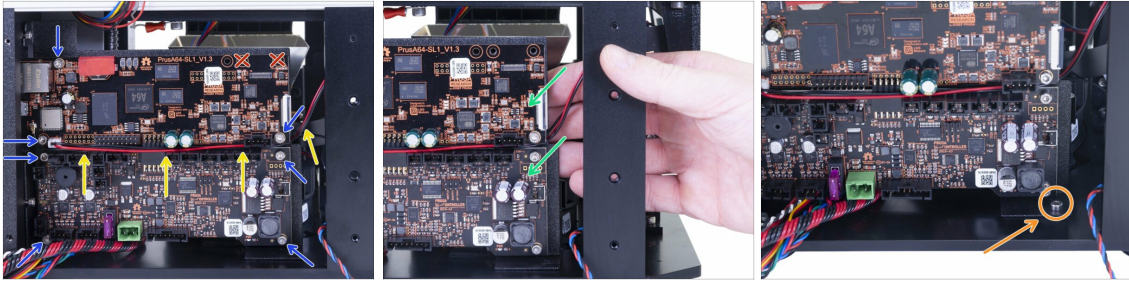

- ◆ Stecken Sie die Platine in den Drucker und sichern Sie sie mit den Schrauben M3x5. Ziehen Sie sie vorsichtig an!
- ⚠ **WARNUNG:** Setzen Sie die Platine vorsichtig ein. Vermeiden Sie es, sowohl Wi-Fi- als auch Lautsprecherkabel zu beschädigen oder einzuklemmen!
- Führen Sie die Wi-Fi- und Lautsprecherkabel in den Spalt zwischen den beiden Platten, wie in der Abbildung gezeigt.
- Verwenden Sie keine Löcher der rechten oberen Ecke. Wir werden sie später verwenden.
- Halten Sie das Stahlblech beim Anziehen der Schrauben auf der rechten Seite fest.
- Nachdem beide Platinen befestigt sind, setzen Sie die Schraube M3x5 in der rechten unteren Ecke ein und ziehen Sie sie fest. **Seien Sie vorsichtig, Sie können die Elektronik beschädigen, wenn Ihr Werkzeug abrutscht.**
- ⓘ Tipp: Wenn es für eine bequemere Installation erforderlich ist, können Sie den Drucker auf die rechte Seite legen, aber stellen Sie sicher, dass kein Draht eingeklemmt oder ein Teil verformt wird.

SCHRITT 18 Vorbereitung der Teile für das Kabelmanagement



- ◆ **Bereiten Sie bitte für die folgenden Schritte vor:**
- ◆ USB & Stromkabel (1x)
- ⓘ Schließen Sie dieses Kabel, wenn Sie gefragt werden, an die Elektronik an. Das Kabelmanagement wird später erfolgen.

SCHRITT 19 Elektrische Verkabelung

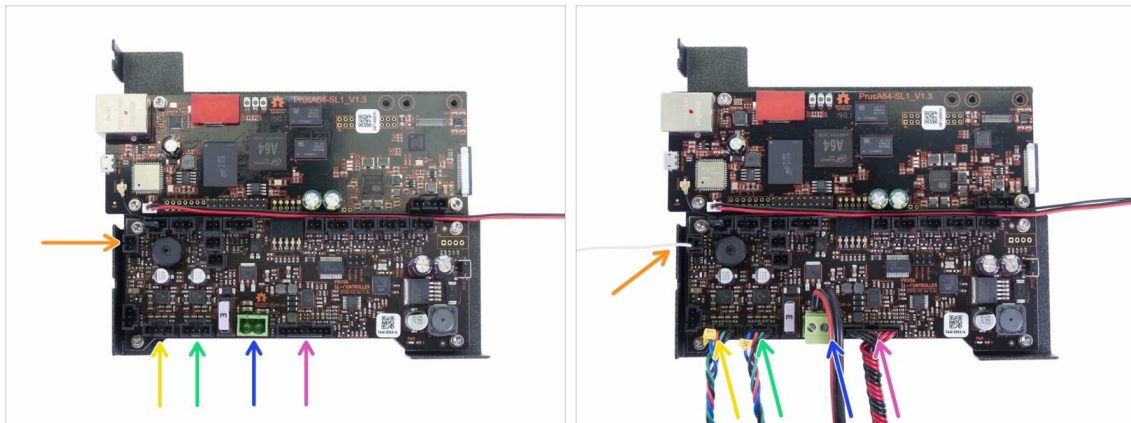

- Verbinden wir die Kabel mit der Elektronik. Beginnen Sie unten und fahren Sie "im Uhrzeigersinn" gemäß den Anweisungen fort. **Einige Ports bleiben unbenutzt, entfernen Sie auch keine Jumper von der Platine. Ziehen Sie den ROTEN Aufkleber nicht ab.**

⚠ **Gehen Sie vorsichtig vor, einige Kabel und Stecker sind empfindlich und Sie können sie beschädigen.**

- LED-UV-Kabel
- Netzteil-Netzkabel
- Turmmotor (gekennzeichnet mit "W")
- Kippmotor (gekennzeichnet mit "T")
- Harzsensorkabel
- i Fahren Sie mit dem nächsten Schritt fort...

SCHRITT 20 Elektrische Verkabelung

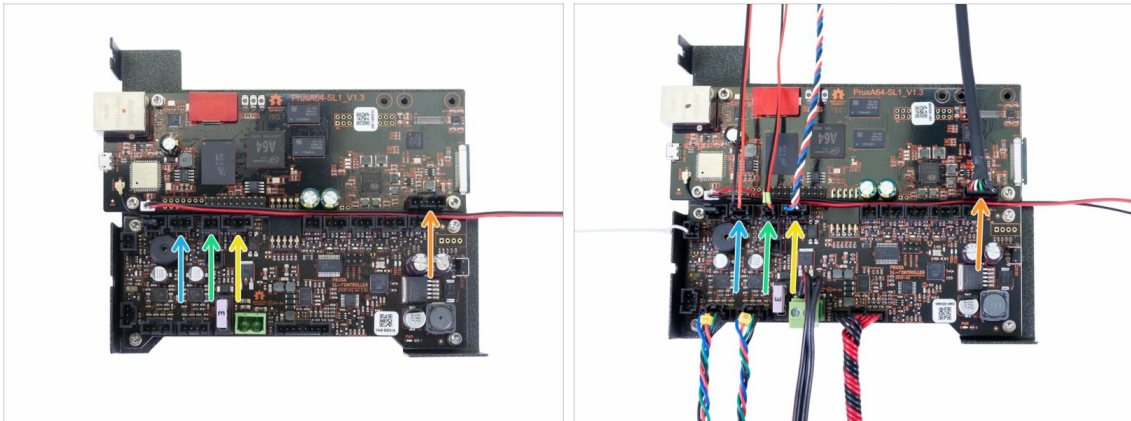

- Deckelauslöser (3-poliger Stecker)
- Thermistor (2-poliger Stecker)
- Netzschalter
- USB auf der Vorderseite
- ⓘ Fahren Sie mit dem nächsten Schritt fort...

SCHRITT 21 Elektrische Verkabelung

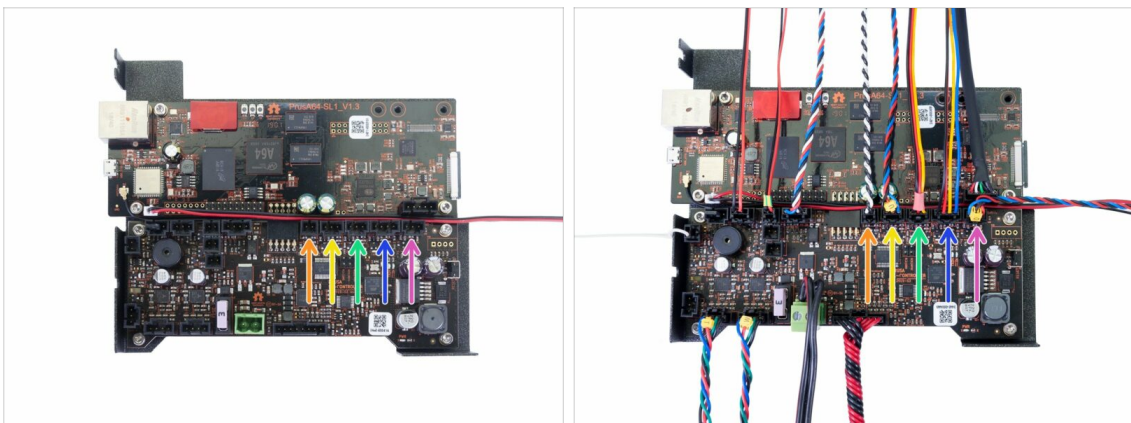

- Optischer Sensor (mit der Bezeichnung "O")
- Filtrationslüfter
- Rechter Gebläseventilator
- UV-LED-Kühlgebläse (gekennzeichnet mit "U")
- Power Panic
- ⓘ Die LCD-Bildschirme werden in separaten Schritten angeschlossen.

SCHRITT 22 Entfernen der Schutzfolie



- Ziehen Sie die Schutzfolie vorsichtig vom Reflektor ab. Vermeiden Sie es, die Innenfläche des Reflektors zu berühren.

⚠ **WICHTIG:** Vermeiden Sie es, von nun an den Reflektor zu berühren. Jeder Fleck auf der Innenfläche führt zu Problemen mit den Drucken!

SCHRITT 23 Vorbereitung der Druckdisplayteile

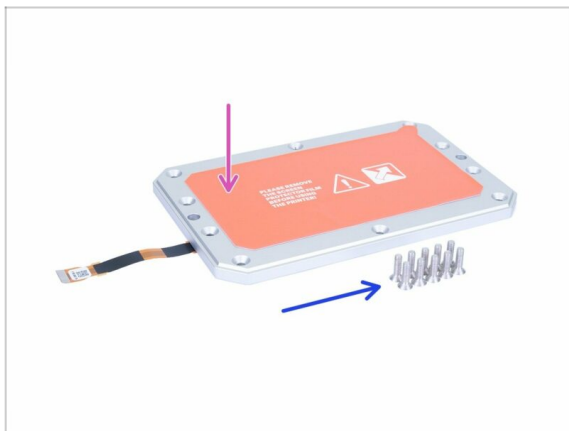

- **Bereiten Sie bitte für die folgenden Schritte vor:**
- Druckdisplay-Baugruppe (1x)
- Senkschrauben M4x14b (10x)
- ⚠ **Achten Sie bei der Montage des Displays auf das Kabel. Achten Sie darauf, dass es nicht gequetscht oder verbogen wird.**

SCHRITT 24 Einlegen des Druckdisplays in den Drucker



⚠️ WARNUNG: Achten Sie darauf, dass das vom Druckdisplay ausgehende Kabel nicht verbogen oder eingeklemmt ist, bevor Sie die Schrauben anziehen. Achten Sie immer darauf, dass das Kabel in Ordnung ist.

- **ZIEHEN SIE DIE SCHUTZFOLIE NICHT AB!** Warten Sie auf die Anweisungen!
- **Setzen Sie die LCD-Baugruppe vorsichtig in den Drucker ein**, wie auf dem Bild. Achten Sie darauf, dass das Kabel **auf der linken Seite** liegt und nicht verbogen ist.
- Legen Sie die Baugruppe vorsichtig ab, stellen Sie sicher, dass sie mit dem Drucker ausgerichtet ist.

SCHRITT 25 Befestigung des Displays an Ort und Stelle

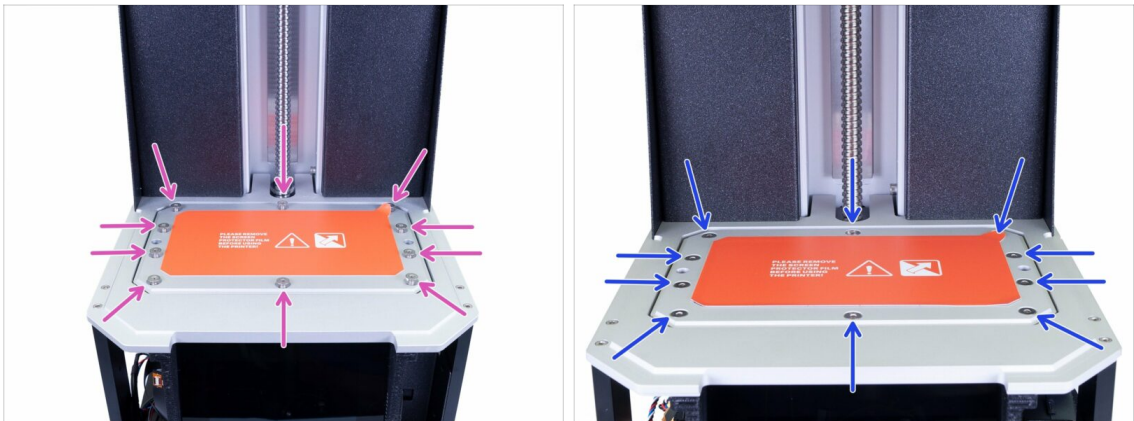

- Verwenden Sie die Senkschrauben M4x14b, um das LCD wieder zu befestigen. Ziehen Sie sie nicht fest, stellen Sie zuerst sicher, dass der LCD-Bildschirm richtig sitzt.
- Ziehen Sie nun alle 10 Schrauben fest, aber mit angemessener Kraft an. Sie könnten die Schrauben überdrehen.

SCHRITT 26 Vorbereitung der Kabelhalterungsteile für das Druckdisplay

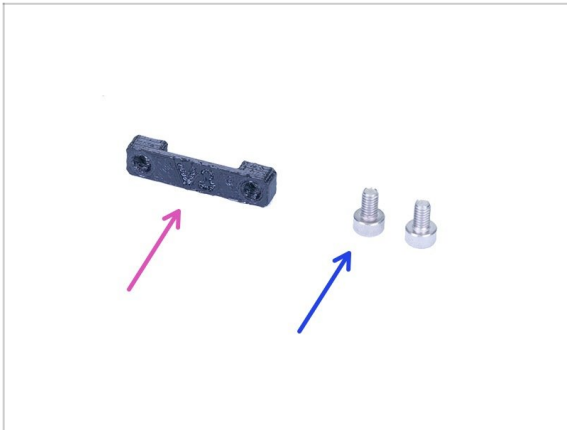

- ◆ **Bereiten Sie bitte für die folgenden Schritte vor:**
- ◆ Kabelhalterung für das Druckdisplay (1x)
- ◆ Schraube M3x8 (2x)

SCHRITT 27 Anschluss des Druckdisplays



- ⚠ **WARNUNG:** Displaykabel und Stecker sind empfindlich. Bitte gehen Sie mit besonderer Vorsicht vor.
- ◆ Verbinden Sie das Druckdisplay mit dem Anschluss. Seien Sie vorsichtig bei der Ausrichtung. Sie sollten ein Klicken hören.
 - ◆ Achten Sie darauf, dass das Kabel nach "vorne" zeigt und nicht zwischen Reflektor und Elektronikhalterung klemmt.
 - ◆ Sichern Sie das Druckdisplaykabel mit dem gedruckten Teil. Beim Anziehen der Schrauben M3x8 ist Vorsicht geboten.

SCHRITT 28 Anschluss des Touchscreens (neue Version)

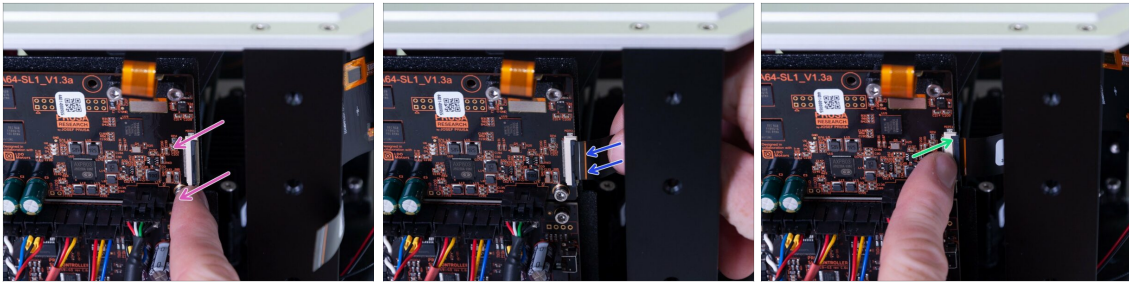

⚠ Es gibt **ZWEI VERSIONEN** des LCD-Anschlusses:

- ◆ **Der neue Stecker** hat eine Sicherheitsverriegelung, die vor dem Einstecken des Kabels (Platine V1.3a) **umgedreht** werden muss. **Benutzen Sie diesen Schritt.**
- ◆ **Der alte Stecker** hat eine Sicherheitsverriegelung, die vor dem Einstecken des Kabels (Platine V1.3) herausgezogen werden muss. Gehen Sie zum nächsten Schritt über.

⚠ **WARNUNG:** Displaykabel und Stecker sind empfindlich. Bitte gehen Sie mit besonderer Vorsicht vor.

- ◆ Klappen Sie die schwarze Sicherheitsverriegelung vorsichtig heraus. Beachten Sie, dass sie nicht abnehmbar ist.
- ◆ Stecken Sie das Kabel vom Touchscreen ein. Achten Sie darauf, dass das Kabel gerade und nicht verdreht ist.
- ◆ Verriegeln Sie das Kabel, indem Sie die Sicherheitsverriegelung zurückdrücken.

SCHRITT 29 Anschluss des Touchscreens (alte Version)

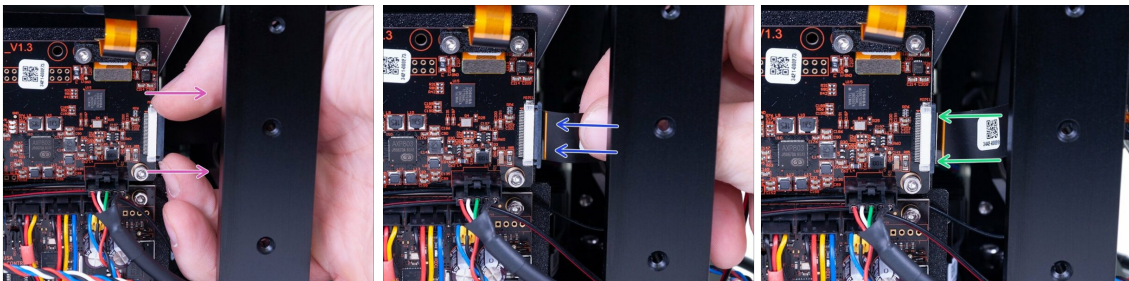

⚠ **WARNUNG:** Displaykabel und Stecker sind empfindlich. Bitte gehen Sie mit besonderer Vorsicht vor.

- ◆ Ziehen Sie die schwarze Sicherheitsverriegelung vorsichtig heraus. Beachten Sie, dass sie nicht abnehmbar ist.
- ◆ Stecken Sie das Kabel vom Touchscreen ein. Achten Sie darauf, dass das Kabel gerade und nicht verdreht ist.
- ◆ Verriegeln Sie das Kabel, indem Sie die Sicherheitsverriegelung zurückdrücken.

SCHRITT 30 Abschließende Überprüfung

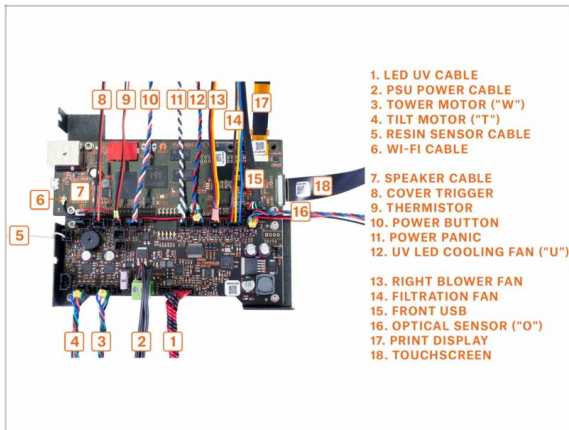

- Überprüfen Sie noch einmal, ob Ihre Kabel gemäß der Abbildung angeschlossen sind.

SCHRITT 31 Vorbereitung der Teile für das Kabelmanagement

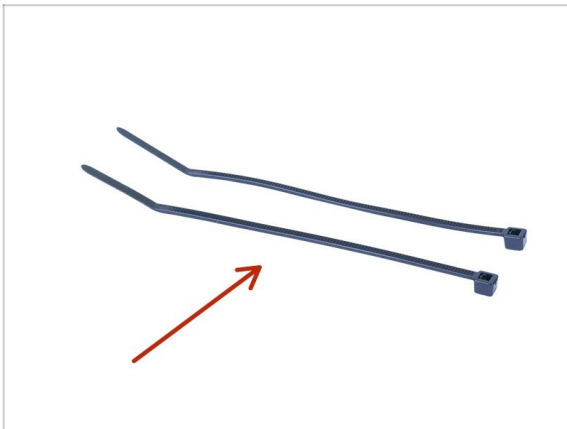

- Bereiten Sie bitte für die folgenden Schritte vor:
- Kabelbinder (2x)

SCHRITT 32 Abschließende Kabelführung



- Um das Kabelmanagement abzuschließen, gehen Sie bitte wie folgt vor:
 - Verlegen Sie alle Kabel ähnlich wie auf dem Bild. In der Online-Version klicken Sie auf das Bild für den Vollbildmodus.
 - Binden Sie die Kabel in der linken oberen Ecke der Platine zusammen.
 - Schieben Sie das USB- und Netzkabel durch den Drucker nach vorne.
 - Achten Sie darauf, dass sich kein Kabel in der Nähe der Kante oder überlappend auf der linken Seite des Druckers befindet. Dadurch wird vermieden, dass nach dem Anbringen der Abdeckung ein Kabel eingeklemmt wird.
 - Binden Sie die USB & Power-, optischen und Touchscreen-Kabel zusammen.

SCHRITT 33 Vorbereitung der Abdeckungsteile

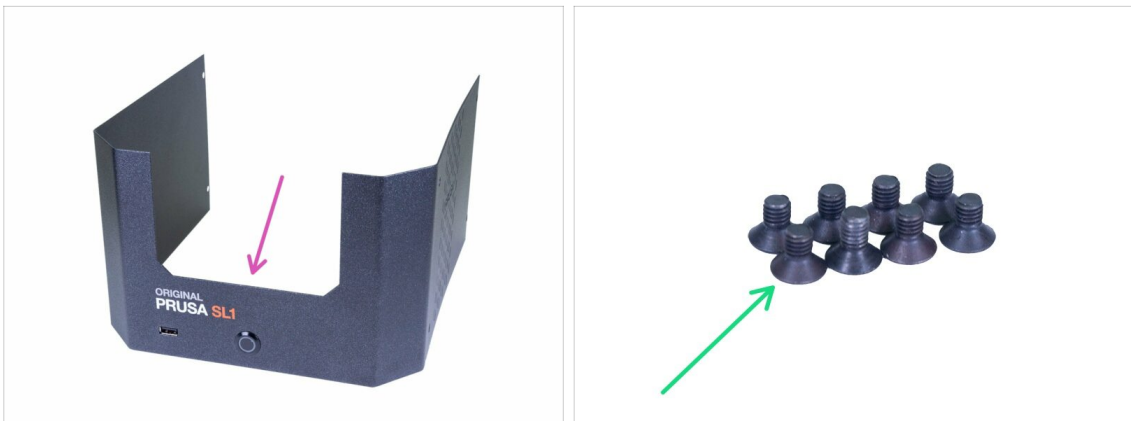

- Bereiten Sie bitte für die folgenden Schritte vor:
 - Untere Abdeckung (1x)
 - Senkschraube M3x5b (8x)

SCHRITT 34 Anschluss des Netzschalters und des USB-Anschlusses

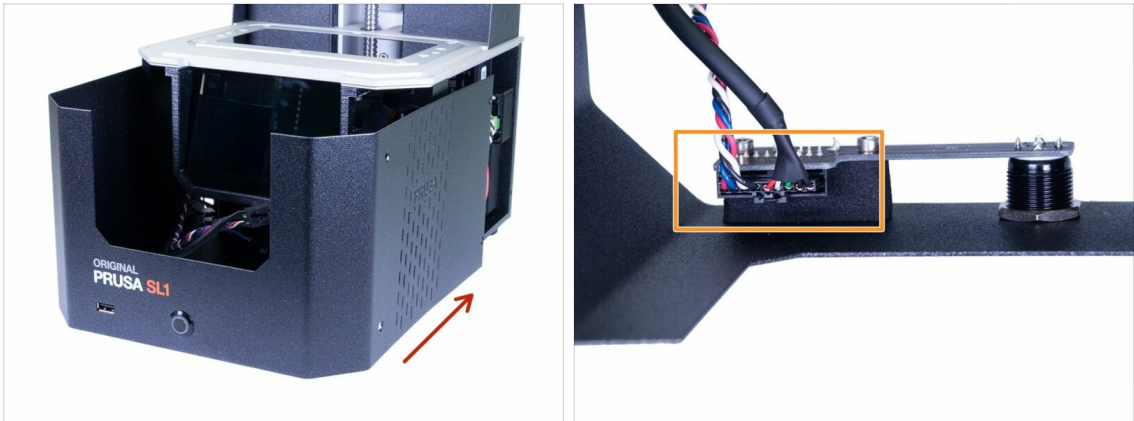

- Schieben Sie die Abdeckung auf halbem Weg zum Drucker und stoppen Sie, wir müssen zuerst den vorderen USB Buchsen und den Netzschalter anschließen.
- Schauen Sie von oben in die vordere Abdeckung und schließen Sie das USB- und Netzkabel an. Achten Sie darauf, dass der Sicherheitsstift "klickt".

SCHRITT 35 Montage der Abdeckung



- Schieben Sie die Abdeckung auf den Drucker und sichern Sie sie einseitig mit zwei Senkschrauben M3x5b. Ziehen Sie sie nicht fest an, gehen Sie auf die andere Seite und wiederholen Sie den Vorgang.
- Sobald die Abdeckung ausgerichtet und teilweise gesichert ist, fügen Sie die restlichen Schrauben hinzu und ziehen Sie sie alle an.
- ⓘ Ziehen Sie vorsichtig an, wenn Sie die Löcher im Drucker nicht erreichen können, richten Sie die Abdeckung erneut aus.

SCHRITT 36 Vorbereitung von Harztankteilen

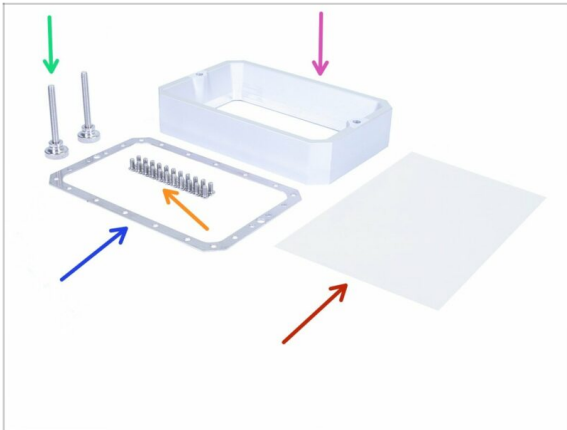

- **Bereiten Sie bitte für die folgenden Schritte vor:**
- Harztank (1x)
- Rahmen für Harztank (1x)
- Harztankschraube (2x)
- M4x8rt Tx-Schraube (22x)
- FEP-Folie (1x)

SCHRITT 37 Vorbereitung des Rahmens des Harztanks

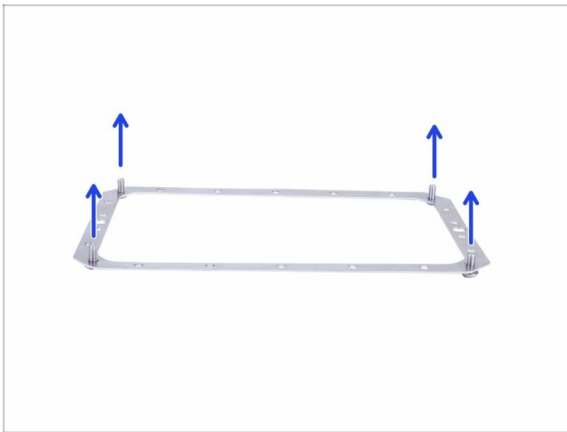

- Nehmen Sie den Rahmen des Harztanks (Orientierung spielt keine Rolle) und schieben Sie vier Tx-Schrauben M4x8rt in den Ecken durch.

SCHRITT 38 Vorbereitung der FEP-Folie

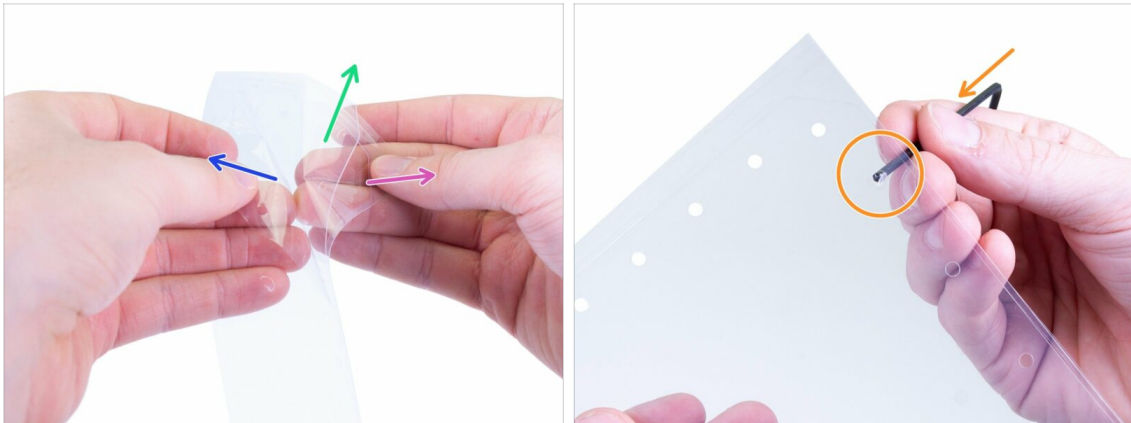

⚠️ WARNUNG: Das folgende Verfahren entscheidend. Achten Sie darauf, dass Sie zuerst die Anleitung lesen! Die FEP-Folie besteht aus drei Schichten. Zwei Schichten dienen dem Schutz der mittleren Schicht, also der eigentlichen FEP-Folie.

- ◆ Trennen Sie alle Schichten leicht voneinander, um sie zu unterscheiden:
 - ◆ Halbdicke Außenschicht (Schutz)
 - ◆ Dicke Innenschicht (FEP-Folie)
 - ◆ Dünne Außenschicht (Schutz)
- ◆ **ZUERST**, entfernen Sie die äußere **HALBDICKE** Schicht vollständig. Vergewissern Sie sich, dass alle **runden Löcher frei** von den Resten der Folie sind.
- ◆ **Erst nach** dem erfolgreichen Entfernen der dicken Schicht und der "kreisförmigen" Reste, entfernen Sie die **DÜNNE** Außenschicht.
- ◆ Sie sollten mit der mittleren Schicht ohne die beiden äußeren Schichten enden. Außerdem sollten Sie noch einmal überprüfen, ob Sie alle Überreste entfernt haben.

SCHRITT 39 Vorbereitung des Rahmens des Harztanks

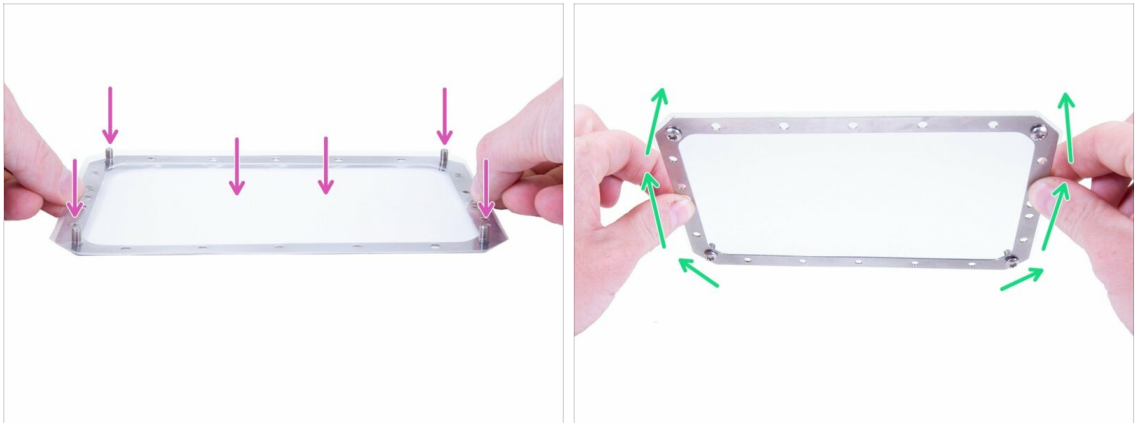

- ◆ Legen Sie die FEP-Folie vorsichtig auf den Rahmen und auf die Schrauben, mit denen Sie die Folie dehnen und ausrichten.
- ◆ Drehen Sie den Rahmen vorsichtig auf den Kopf.

SCHRITT 40 Einsetzen der Tx-Schrauben

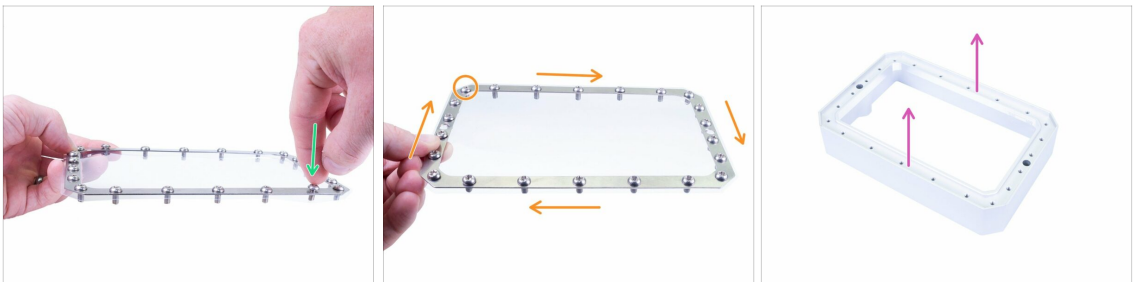

- ◆ Überprüfen Sie, ob die Löcher im Rahmen und in der Folie ausgerichtet sind.
- ⚠ **STANZEN Sie KEINE neuen Löcher für die Tx-Schrauben!**
- ◆ Beginnen Sie mit dem Einsetzen der restlichen Schrauben. **Drücken Sie nicht fest**, sonst können Sie den Rahmen verbiegen.
- ◆ Überprüfen Sie, ob Sie 22 Tx-Schrauben M4x8rt verwendet haben.
- ◆ Bereiten Sie den Harztank vor, legen Sie ihn auf eine ebene Fläche mit dem Boden nach oben.

SCHRITT 41 Montage des Harztanks



- ◆ Setzen Sie den Rahmen mit Folie und Schrauben auf den Tank und beginnen Sie mit dem Tx-Werkzeug, die Schrauben M4x8rt anzuziehen. Befolgen Sie die angegebene Richtung, ziehen Sie sie nacheinander an. **Schrauben Sie sie nur halb ein!**
- ◆ Setzen Sie die Teile bei Bedarf wieder ein und ziehen Sie die Schrauben an, diesmal in unmittelbarer Nähe der Oberfläche.
- ⚠ **Endgültiges Anziehen der Schrauben, aber Seien Sie vorsichtig. Wenn das Tx-Werkzeug abrutscht, können Sie Ihre FEP-Folie beschädigen.**
- ⓘ Profi-Tipp: Drehen Sie den Tank auf den Kopf in seine "Normalposition" und füllen Sie ihn mit Leitungswasser bis zum maximalen Füllstand. Achten Sie auf den Tank und stellen Sie sicher, dass kein Wasser austritt.

SCHRITT 42 Montage des Harztanks



- ◆ Nehmen Sie ein Messer mit einer scharfen Spitze (nicht im Lieferumfang enthalten).
- ◆ Stanzen Sie vorsichtig zwei Löcher in die FEP-Folie, wie auf dem Bild gezeigt.
- ◆ Stanzen Sie jedes Loch in zwei Richtungen, um ein Kreuz zu erzeugen.
- ⚠ **Verwenden Sie kein Messer mit stumpfer Spitze, sonst können Sie die FEP-Folie versehentlich überdehnen.**

SCHRITT 43 Installation des Harztanks



- Entfernen Sie die Schutzfolie vom Druckdisplay.
- Setzen Sie den Tank in den Drucker ein und sichern Sie ihn mit zwei Schrauben.

SCHRITT 44 Vorbereitung von Acryl-Deckelteilen

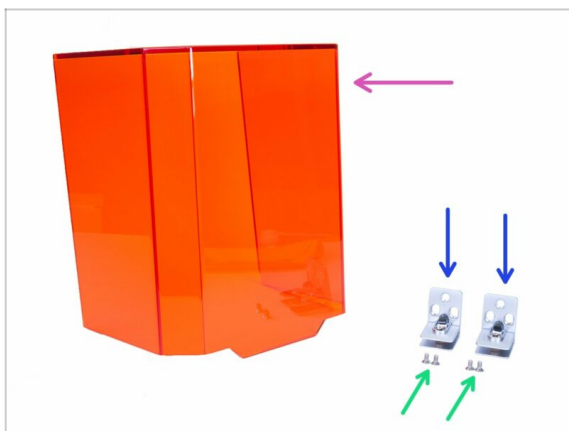

- Bereiten Sie bitte für die folgenden Schritte vor:**
- Acryldeckel (1x)
- Deckelscharnier (2x)
- Senkschrauben M4x8b (4x)

SCHRITT 45 Montage des Acryldeckels

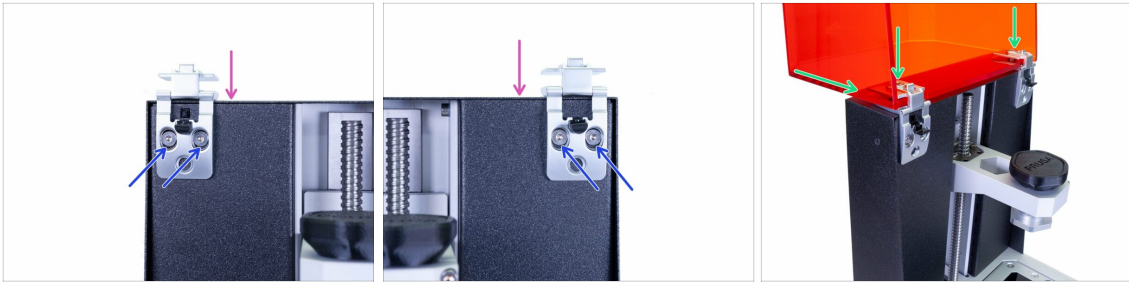

⚠ Achten Sie darauf, dass Sie die Scharniere während der Montage nicht fallen lassen. Sie können jedes beliebige Tuch verwenden, um die FEP-Folie und das Druckdisplay unter den Scharnieren zu schützen.

- Öffnen Sie das Scharnier und legen Sie es auf die Oberseite des Druckers.
- Sichern Sie jedes Scharnier mit vorbereiteten M4x8b Senkschrauben.
- Schieben Sie den Deckel ganz hinein und ziehen Sie die Schrauben in den Scharnieren an, um sie zu sichern (verwenden Sie einen 4mm Sechskantschlüssel). Ziehen Sie die Schrauben nicht zu fest an, da sonst der Deckel und das Scharnier beschädigt werden könnte.
- Versuchen Sie, den Deckel zu schließen, falls Sie einen größeren Spalt finden, setzen Sie den Deckel oder die Scharniere erneut ein.

SCHRITT 46 Zurücklegen der Druckplattform



- Schieben Sie die Druckplattform wieder hinein und sichern Sie sie mit dem Knopf.
- Die Plattform kann sich nun noch bewegen (wackeln auf dem Kragarm), es ist in Ordnung. Das endgültige Anziehen erfolgt während des Kalibrierungsprozesses durch Verstellen der markierten Schraube(n).

SCHRITT 47 Haribo Zeit!



- ◆ Puh! Der Anschluss aller Kabel war ziemlich anspruchsvoll, oder?
Essen Sie sofort die dritte Reihe und machen Sie eine kurze Pause ;)

SCHRITT 48 Abschließende Überprüfung



- ◆ ...und es ist erledigt! Tolle Arbeit ;) **Ihr Original Prusa SL1 ist komplett montiert.**
- ◆ Befolgen Sie das nächste Kapitel, um den Drucker zu kalibrieren und den ersten Druck auszuführen **5. Letzte Kontrolle vor dem Start**

5. Letzte Kontrolle vor dem Start

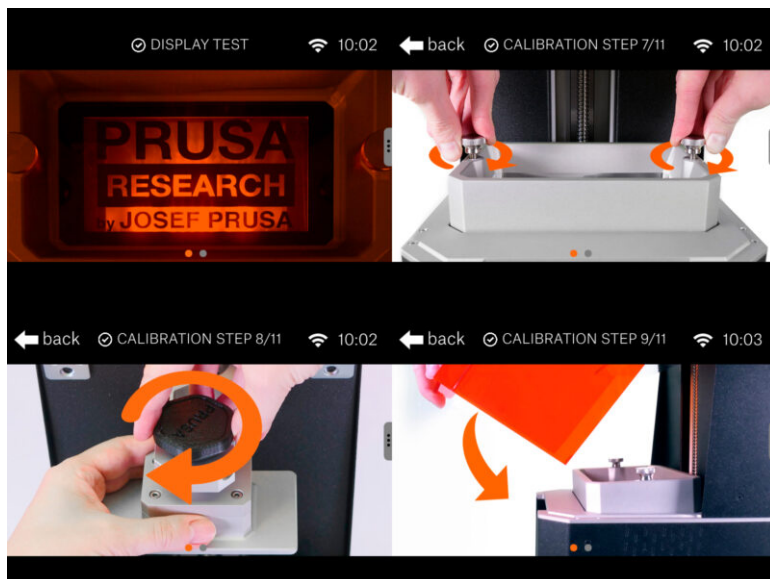

SCHRITT 1 Druckerkalibrierung



- In den folgenden Schritten werden wir den gesamten Prozess der Kalibrierung durchlaufen.
- Schließen Sie den Drucker an, stellen Sie sicher, dass der Netzschalter eingeschaltet ist und drücken Sie die Taste auf der Vorderseite, um den Drucker einzuschalten.
- Befolgen Sie die Anweisungen auf dem Touchscreen und verwenden Sie dieses Kapitel, um zusätzliche Informationen zu jedem Schritt zu erhalten.
- ⚠ **GIESSEN SIE KEIN HARZ in den Tank, bis Sie vom Drucker dazu aufgefordert werden!**
- ⚠ **Warten Sie den Drucker niemals mit Harz im Inneren!**
- Wenn das Harz in den Drucker gelangt, wird der SL1 höchstwahrscheinlich beschädigt. Seien Sie vorsichtig!
- ⚠ **Schauen Sie während der Kalibrierung des Bildschirms oder der UV-LED niemals in den Drucker. Es besteht die Gefahr von DAUERHAFTEN SCHÄDEN an Ihrem Auge(n).**

SCHRITT 2 Auspack-Assistent

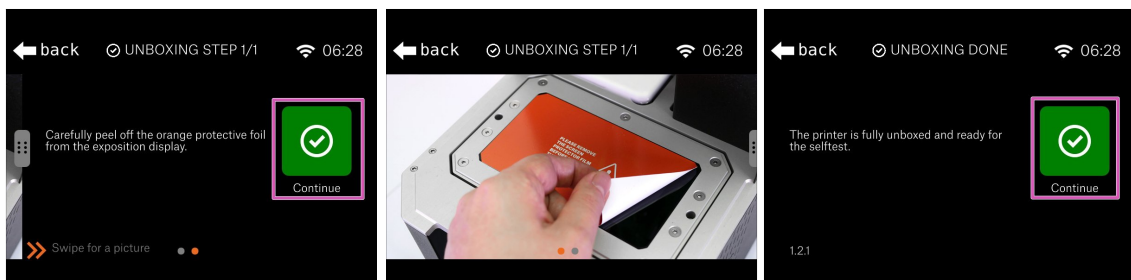

- Achten Sie darauf, dass Sie die Schutzfolie entfernt haben.
- Bestätigen und beenden Sie diesen kurzen Auspack-Assistenten, indem Sie auf "Weiter" klicken

SCHRITT 3 Einrichtungsassistent 1-2



- **Willkommen beim Ersteinrichtungsassistenten**, der Sie durch die Grundlagen der Ersteinrichtung führt.
- Öffnen Sie den Acryldeckel bis zum Anschlag.
- Wenn der Harztank eingesetzt ist, lösen Sie bitte die Schrauben, entfernen Sie sie und entfernen Sie dann den Behälter.
- Klicken Sie auf Weiter.

SCHRITT 4 Einrichtungsassistent 3

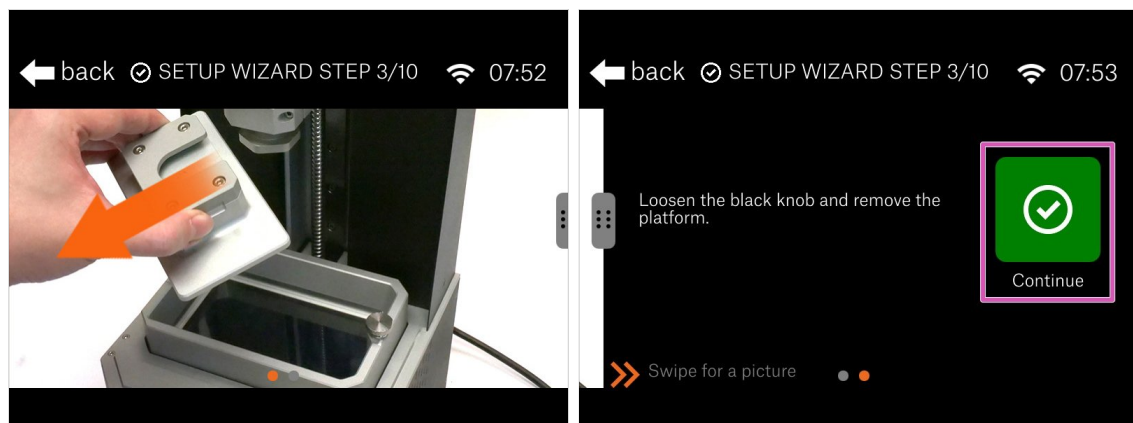

- In diesem Schritt ist es an der Zeit, die Druckplattform zu entfernen.
- Lösen Sie den schwarzen Knopf und entfernen Sie die Plattform.
- ⚠ **Platzieren Sie die Plattform auf einem weichen Stück Stoff! Sie können das gleiche wie bei der Montage verwenden. Stellen Sie die Plattform niemals direkt auf den Tisch!**
- Drücken Sie "Weiter" und warten Sie, bis alle Prüfungen abgeschlossen sind.

SCHRITT 5 Einrichtungsassistent 4

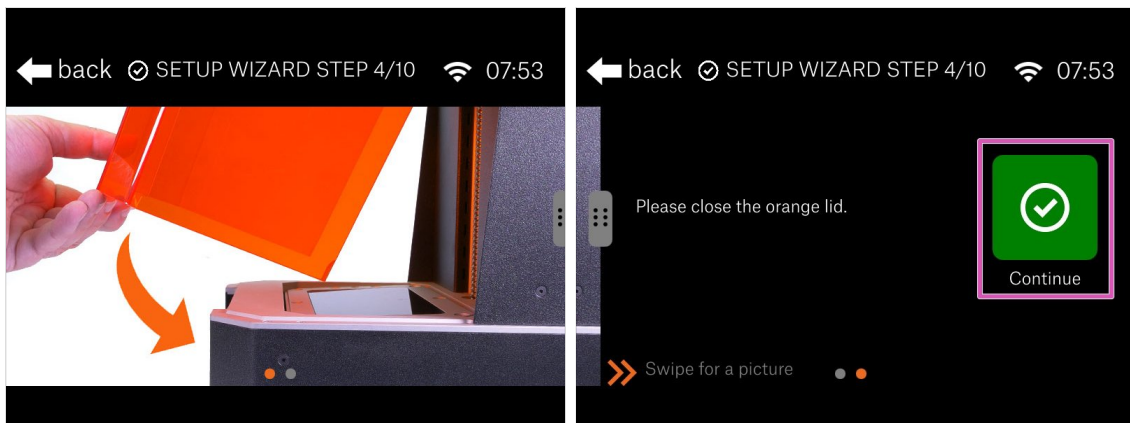

⚠️ STELLEN SIE SICHER, DASS KEIN TANK UND KEIN HARZ im Drucker ist!!!

- 🛡️ Wir gehen zum Test der UV-LED, jedes im Tank vorhandene Harz wird ausgehärtet. Dieser Test dauert etwa 2 Minuten.
- 🟡 Bevor Sie fortfahren, schließen Sie den Deckel.
- 🟣 Drücken Sie "Weiter"

SCHRITT 6 Display Test

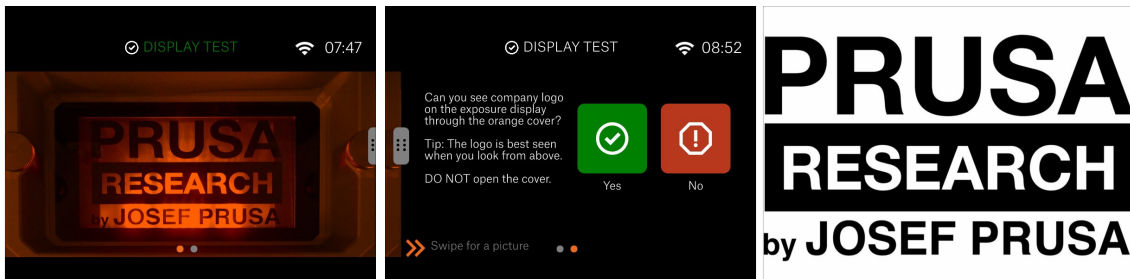

⚠️ Öffnen Sie den Deckel unter keinen Umständen, halten Sie ihn geschlossen! Im Inneren befindet sich UV-Licht, das Ihre Augen schädigt.

- 🛡️ Schauen Sie von oben auf den Drucker. Ihre Blickwinkel muss von oben und nicht von vorne liegen. Andernfalls können Sie das Ergebnis nicht richtig beurteilen.
- 🛡️ Überprüfen Sie den gesamten Bildschirm, Sie müssen unser Firmenlogo vollständig sehen können. Es dürfen keine Teile (Buchstaben) fehlen.

SCHRITT 7 Einrichtungsassistent 5

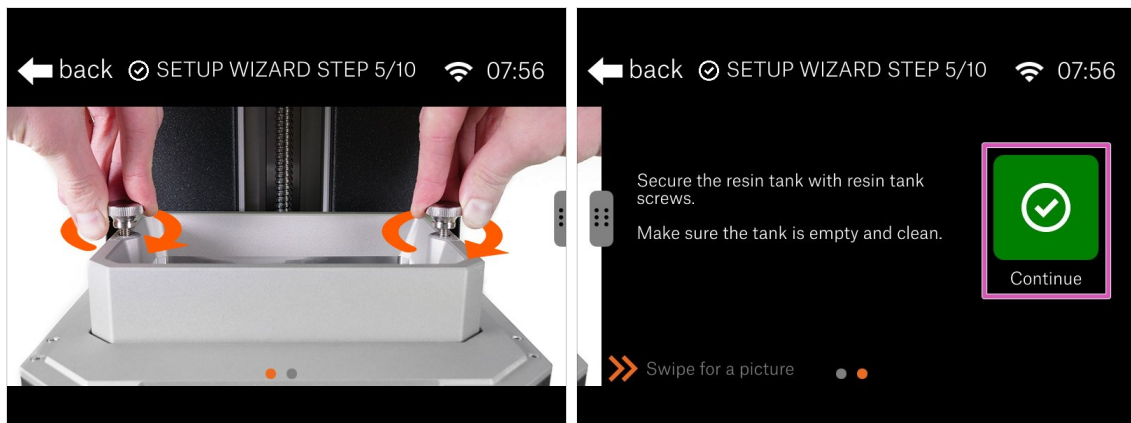

- Öffnen Sie den Acryldeckel, um Zugang zum Drucker zu erhalten.
- Setzen Sie den Harzbehälter ein und ziehen Sie ihn mit den Schrauben an. **Achten Sie darauf, dass der Tank sauber und leer ist (kein Harz im Inneren)!**
- Klicken Sie zum Fortfahren auf "Fortfahren".

SCHRITT 8 Einrichtungsassistent 6

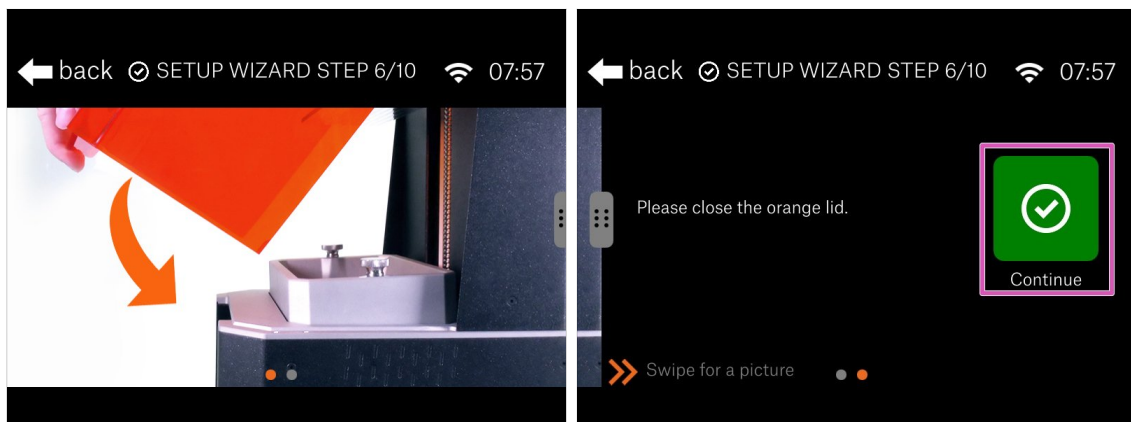

- Nun findet die Überprüfung der Turm-Achse statt.
- Schließen Sie den Deckel, drücken Sie "Weiter" und warten Sie, bis der Vorgang abgeschlossen ist, und fahren Sie dann mit dem nächsten Schritt fort.

SCHRITT 9 Einrichtungsassistent 7

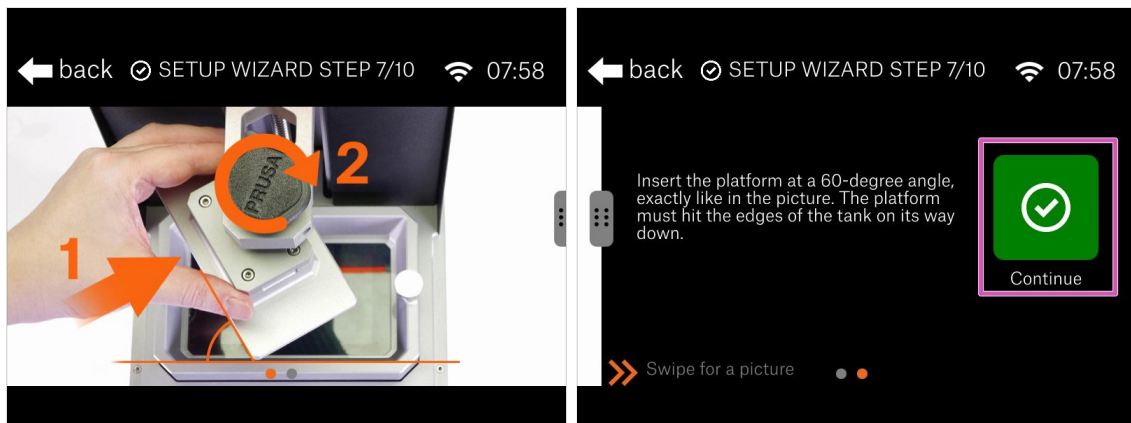

- Öffnen Sie die Abdeckung, um Zugang zum Drucker zu erhalten.
- Setzen Sie die Plattform ein, drehen Sie sie aber für diesen Schritt in einem Winkel von 60°. Siehe das Bild.
- Wenn Sie bereit sind, klicken Sie auf "Weiter".

SCHRITT 10 Einrichtungsassistent 8

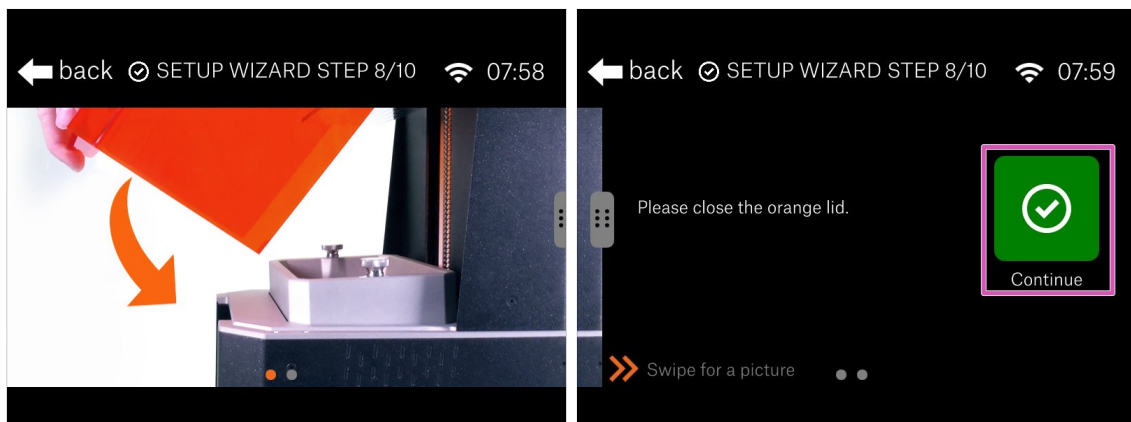

- Schließen Sie den orangefarbenen Deckel.
- Klicken Sie auf "Weiter" und **vermeiden Sie vorerst, den Drucker zu berühren!**
- ⓘ *Hinter den Kulissen: Der Drucker muss die Leitfähigkeit des Harzsensors testen, deshalb senkt sich die Plattform ab und berührt fast den Tank, um den Stromkreis zu schließen. Deshalb müssen Sie die Plattform vorerst drehen. Berühren Sie den Drucker während des Vorgangs nicht*

SCHRITT 11 Einrichtungsassistent 9

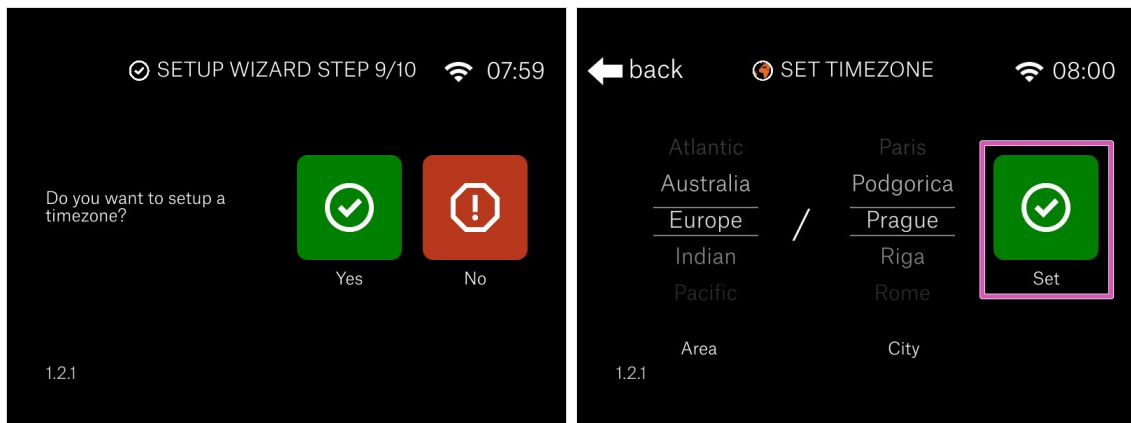

- Um die Funktionen des Druckers voll auszunutzen, empfehlen wir Ihnen, Ihre lokale Zeitzone einzustellen.
- Stellen Sie die Werte ein und klicken Sie auf "Weiter"

SCHRITT 12 Einrichtungsassistent 10

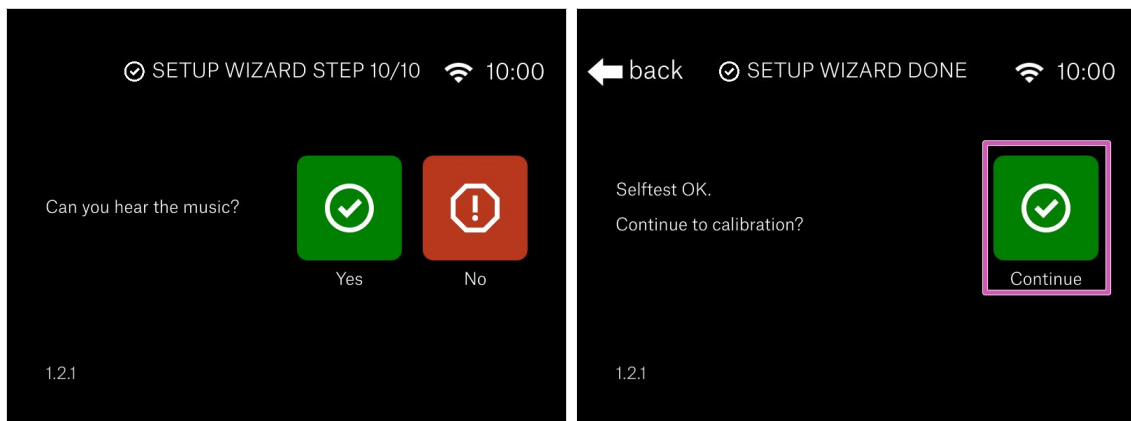

- Jetzt sollten Sie ein Geräusch aus dem Lautsprecher neben dem Touchscreen hören.
- Herzlichen Glückwunsch! Der Einrichtungsteil ist damit abgeschlossen. Nun, lassen Sie uns den Drucker kalibrieren.

SCHRITT 13 Kalibrierung 1

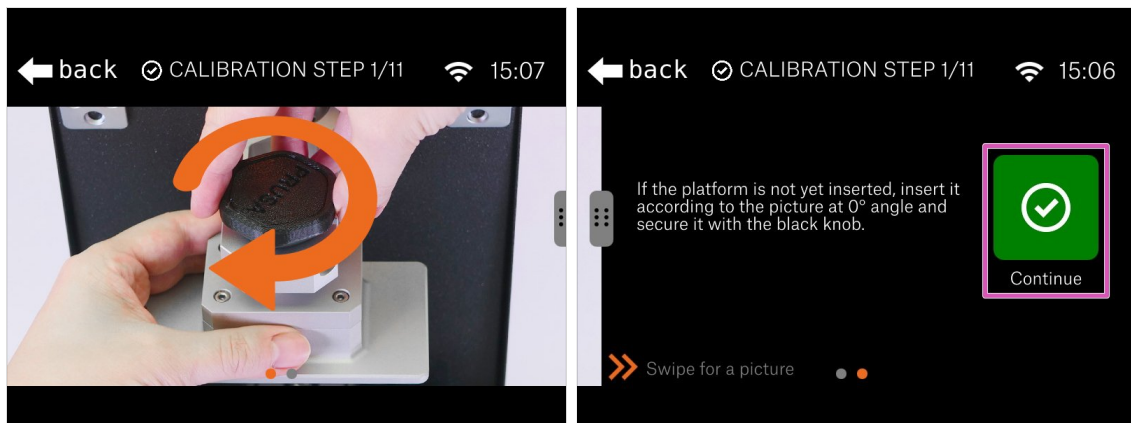

- Jetzt ist es an der Zeit, die Druckplattform zu drehen, damit sie in den Harzbehälter passt.
- Lösen Sie den schwarzen Knopf leicht und ziehen Sie die Plattform heraus.
- Stecken Sie die Plattform wieder ein, diesmal jedoch gemäß der Abbildung. Die Kanten der Plattform sollten parallel zu den Kanten des Tanks verlaufen.
- Den Knopf wieder anziehen.
- Drücken Sie "Weiter"

SCHRITT 14 Kalibrierung 2

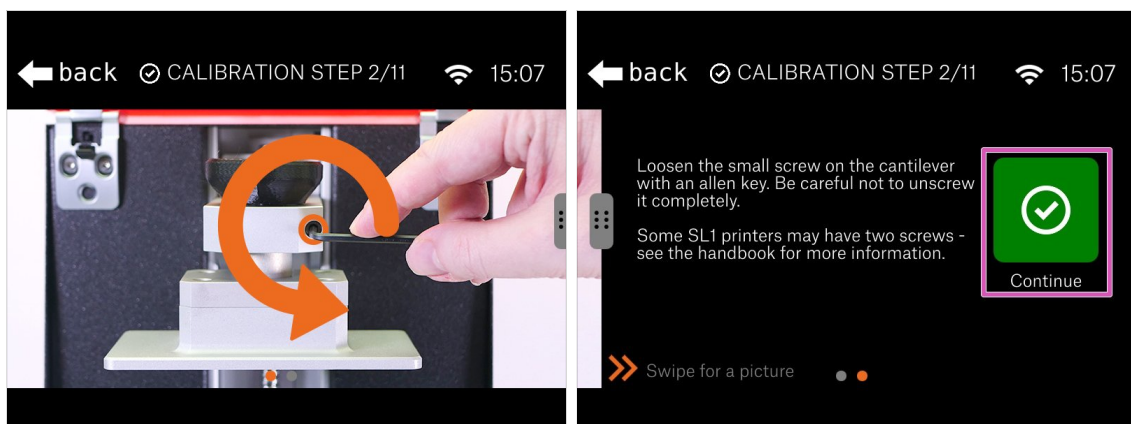

- Lösen Sie vorsichtig die Schraube(n) am Kragarm. Zwei Umdrehungen reichen aus. Achten Sie darauf, dass Sie sie nicht vollständig abschrauben.
- Drücken Sie "Weiter"

SCHRITT 15 Kalibrierung 3



- Lösen und entfernen Sie die beiden Schrauben am Harzbehälter. Legen Sie sie außerhalb des Druckers.
- Drehen Sie den Tank um 90° am Drucker.
- Hinter den Kulissen: *Wir werden den Tank benutzen, um den Kippmechanismus zu kalibrieren. Der Tank dient als Nivellierwerkzeug, um die Neigung horizontal einzustellen.*
- Drücken Sie "Weiter"

SCHRITT 16 Kalibrierung 4

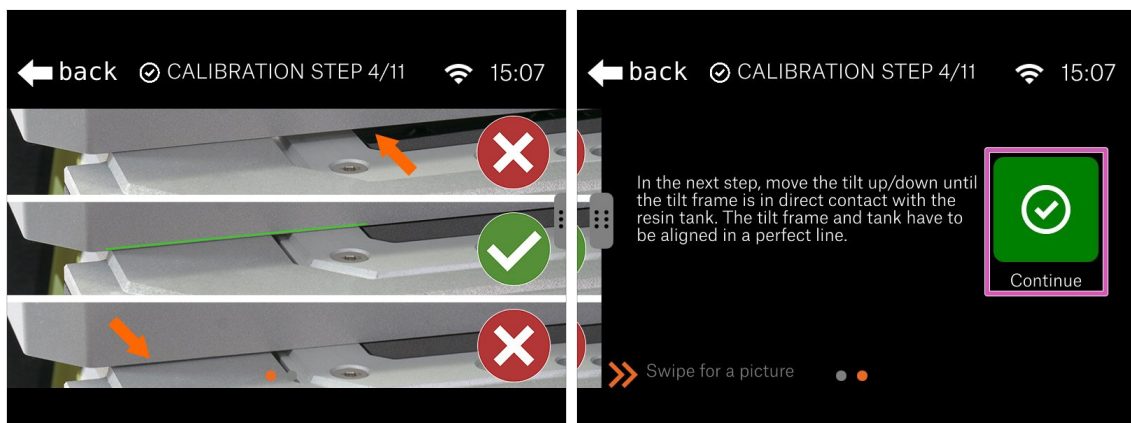

- Sehen Sie sich die Bilder im Assistenten an, um den Kippmechanismus richtig einzustellen.
- Die tatsächliche Einstellung erfolgt im nächsten Schritt. Im Moment lernen Sie nur die richtige Position.
- Hinter den Kulissen: *Der Tank muss auf beiden Seiten des Druckers, die sich nicht bewegen, platziert werden - in der Mitte ist der Kippmechanismus mit dem Bildschirm. Ihr Ziel ist es, alle Oberflächen auf das gleiche Niveau zu bringen.*
- Drücken Sie "Weiter"

SCHRITT 17 Kalibrierung 5

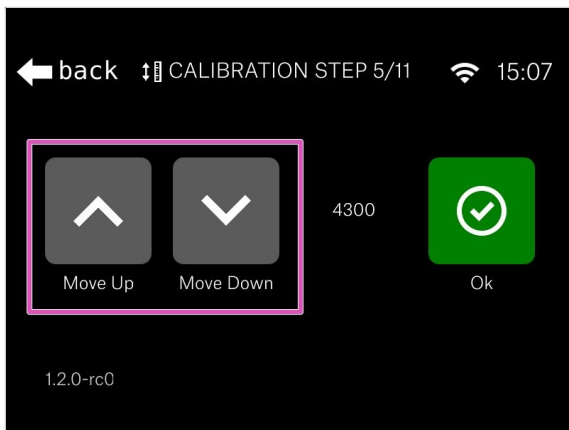

- ◆ Bewegen Sie die Kippvorrichtung mit den Tasten "Hoch" und "Runter", bis Sie sie mit der Unterkante des Harztanks ausgerichtet haben.

⚠ **Empfohlene Einstellung:** mit der Kippfunktion, heben Sie den Tank etwas über den Drucker und kehren Sie dann nach unten zurück, bis Sie die Oberfläche des Druckers wieder berühren.

- ◆ Der Wert ist für jeden Drucker unterschiedlich.
- ◆ Sobald Sie diesen Schritt abgeschlossen haben, können Sie den Tank aus dem Drucker nehmen. Achten Sie darauf, dass Sie die FEP-Folie nicht beschädigen (durchbohren).

SCHRITT 18 Kalibrierung 6

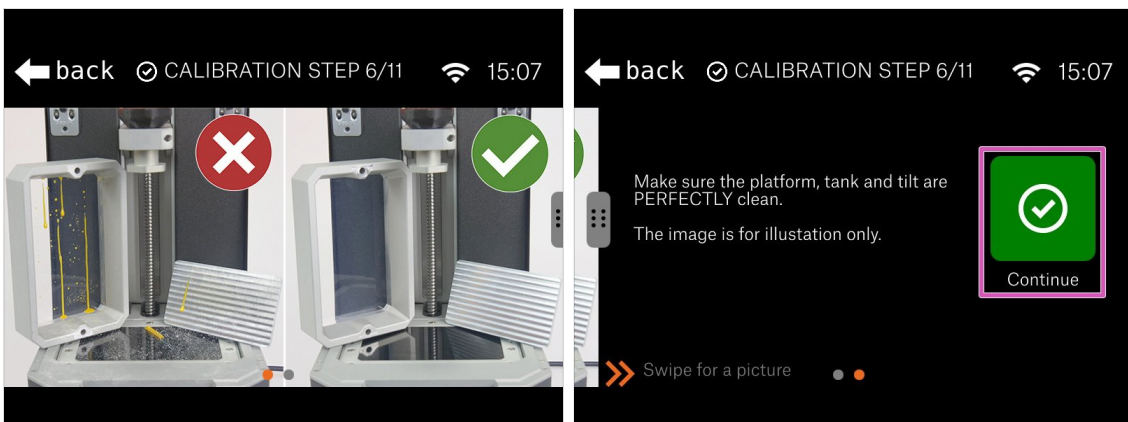

- ◆ Bevor Sie mit dem nächsten Schritt fortfahren, stellen Sie sicher, dass alle Teile perfekt sauber sind. Es darf kein Harz oder Schmutz auf dem:
 - ◆ Harztank
 - ◆ Druckdisplay
 - ◆ Druckplattform
- ◆ Drücken Sie "Weiter"

⚠ **WARNUNG: Reinigen Sie die FEP-Folie nicht mit Isopropylalkohol!** Verwenden Sie eine Kombination aus warmem Wasser und einem Geschirrspülmittel.

SCHRITT 19 Kalibrierung 7

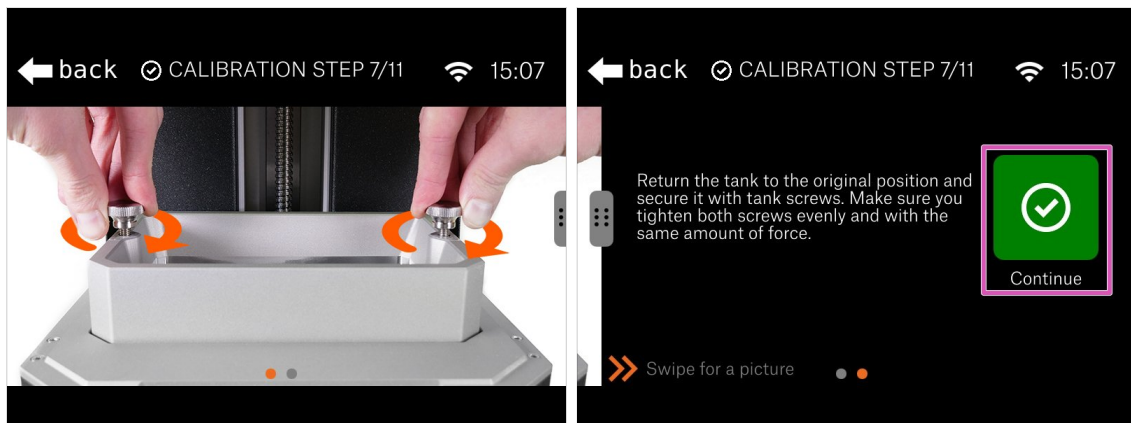

- Nachdem Sie sichergestellt haben, dass alles sauber ist, setzen Sie den Tank wieder in seine Ausgangsposition zurück und sichern Sie ihn mit den Schrauben.
- Drücken Sie "Weiter"

SCHRITT 20 Kalibrierung 8

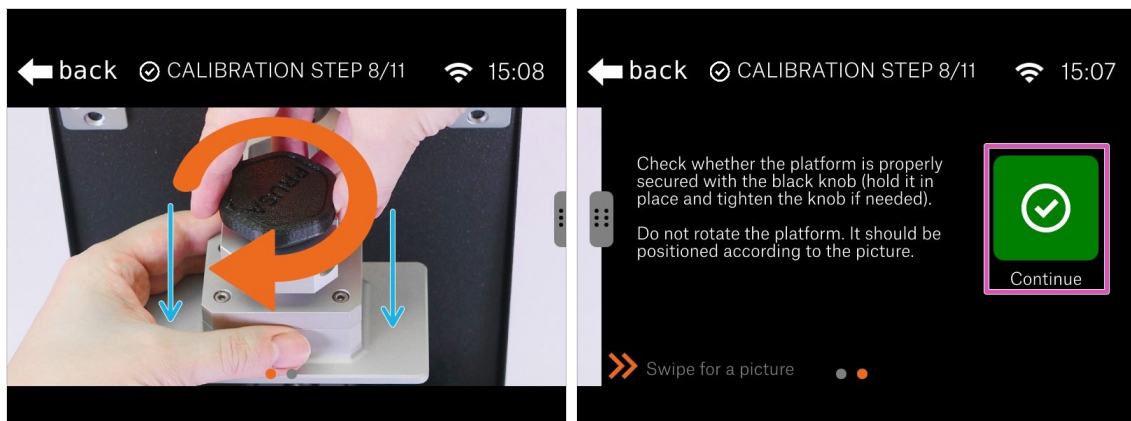

- Überprüfen Sie, ob die Plattform ordnungsgemäß am Drucker befestigt ist. Wenn nicht, ziehen Sie den schwarzen Knopf an.
- ⓘ Da die Schraube(n) im Kragarm nicht angezogen sind, könnte der Exzenter wackeln, aber das ist vorerst in Ordnung.
- Durch vorsichtiges Drücken auf die Plattform ist sicherzustellen, dass sie sich ganz unten am Kragarm befindet.
- Drücken Sie "Weiter"

SCHRITT 21 Kalibrierung 9

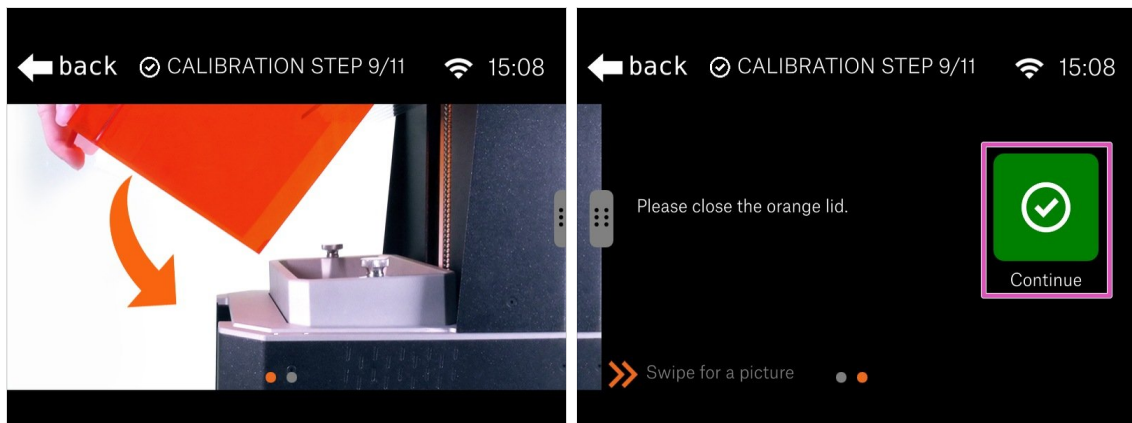

- Schließen Sie den orangefarbenen Acryldeckel und fahren Sie mit dem nächsten Schritt fort.
- Drücken Sie "Weiter"

SCHRITT 22 Kalibrierung 10

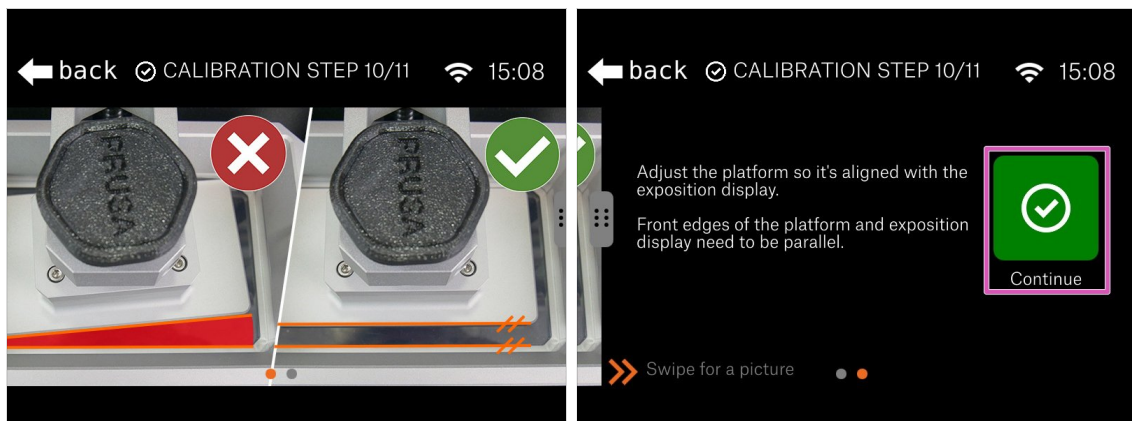

- Öffnen Sie den Deckel und werfen Sie einen Blick in den Drucker, stellen Sie sicher, dass die Kanten der Plattform und des Tanks parallel sind.
- Drücken Sie "Weiter"

SCHRITT 23 Kalibrierung 11

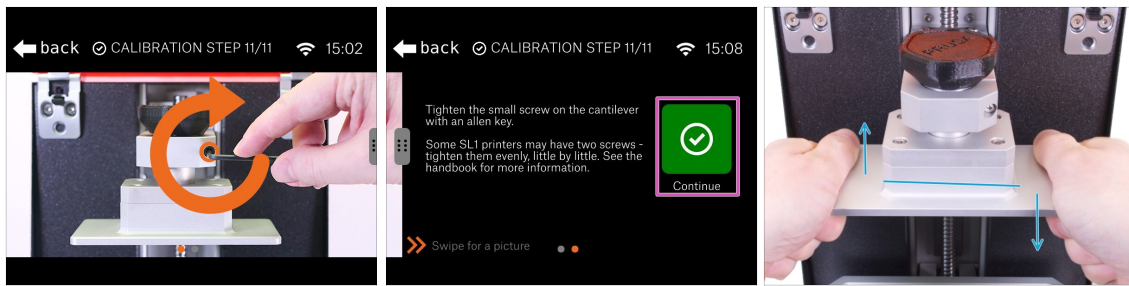

- Ziehen Sie eine oder beide Schrauben am Kragarm fest an, um die Einstellung abzuschließen.
 - Drücken Sie "Weiter"
 - Fassen Sie die Plattform wie auf dem Bild mit beiden Händen und versuchen Sie, die Plattform auf und ab zu kippen. **Die Plattform darf sich nicht bewegen!**
- ⚠ **Wenn sich die Plattform bewegt, kehren Sie zum Anfang der Kalibrierung zurück und wiederholen Sie den gesamten Vorgang. Vergessen Sie nicht, die Schraube(n) im Kragarm mit mehr Kraft festzuziehen.**

SCHRITT 24 Abschluss der Kalibrierung

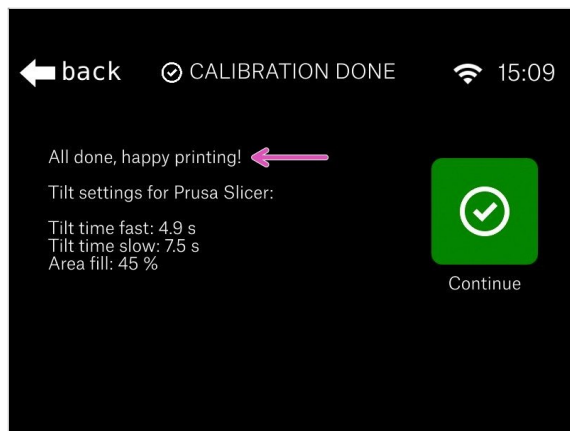

- **Die Kalibrierung ist abgeschlossen!** Überprüfen Sie den letzten Bildschirm.
- **i** Für fortgeschrittene Benutzer sind Werte für PrusaSlicer enthalten, um die Druckzeitschätzung genauer zu gestalten. Beachten Sie, dass Sie PrusaSlicer in den Expertenmodus schalten müssen.

SCHRITT 25 Es ist Zeit für ein Haribo!



- Die Kalibrierung war im Vergleich zu den vorherigen Kapiteln einfach. Essen Sie die letzte Reihe, lesen Sie die restlichen Schritte und genießen Sie Ihren neuen Drucker.

SCHRITT 26 Schnellanleitung für Ihre ersten Drucke

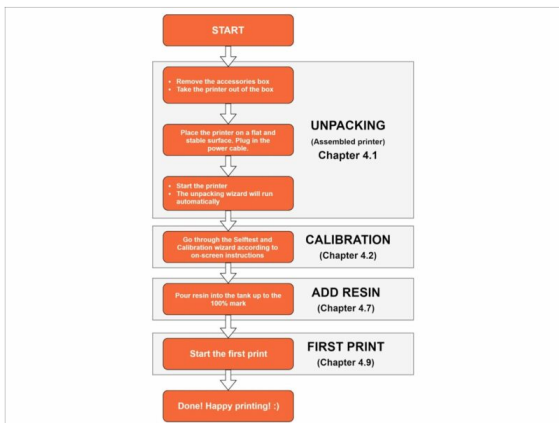
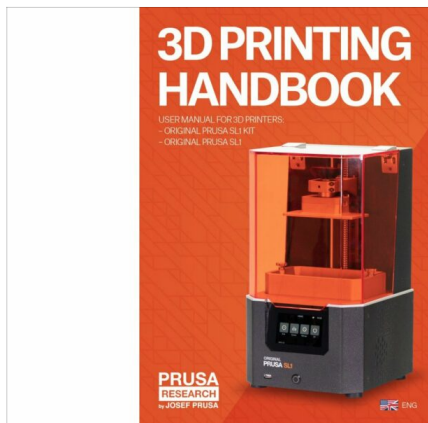

- Lesen Sie unser kostenloses **3D-Druckhandbuch** - prusa3d.com/3dhandbookSL1
- Ihr Drucker ist bereits kalibriert und druckbereit. Lesen Sie das Handbuch, um alles über die ersten Schritte mit Harzen, Drucken oder Verbinden des SL1 mit dem Netzwerk zu erfahren.

SCHRITT 27 Druckbare 3D-Modelle



- ◆ Druckbare Modelle sind im Lieferumfang des Druckers enthalten, Sie können sie direkt von unseren Servern über das Druckermenü herunterladen.
- ◆ Die Liste der Modelle für den SL1 ist [title=auf PrusaPrinters.org verfügbar](https://prusa3d.com/help/SL1-sample-objects/). Suchen Sie nach der Kollektion "SL1 Sample Objects" von Prusa Research.

SCHRITT 28 Prusa-Wissensbasis

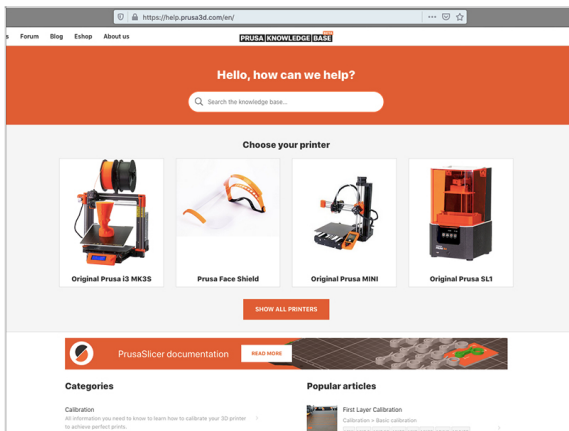

- ◆ Wenn Sie Probleme haben, vergessen Sie nicht, dass Sie jederzeit unsere Wissensdatenbank unter help.prusa3d.com besuchen können
- ◆ Wir fügen täglich neue Themen hinzu!

SCHRITT 29 Kommen Sie zu PrusaPrinters!

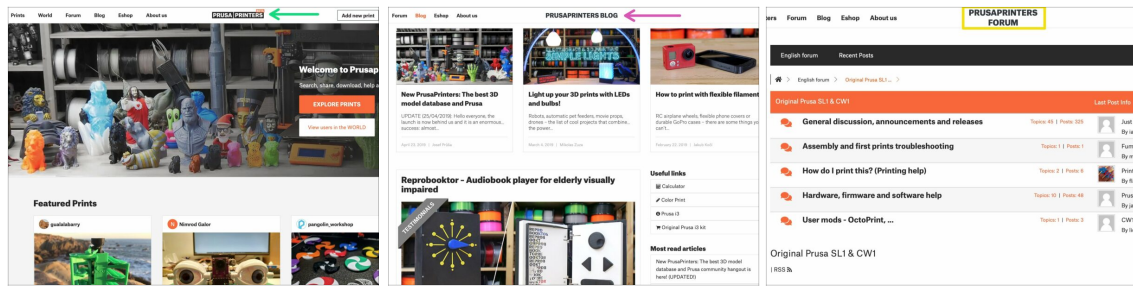

- ❖ **Vergessen Sie nicht, sich der größten Prusa-Gemeinschaft anzuschließen! Laden Sie die neuesten Modelle in STL herunter. Registrieren Sie sich unter [PrusaPrinters.org](https://www.prusaprinters.org)**
- 🍷 Auf der Suche nach Inspiration für neue Projekte? Besuchen Sie unseren Blog mit wöchentlichen Updates.
- 🟡 Wenn Sie Hilfe bei der Erstellung benötigen, besuchen Sie unser Forum forum.prusaprinters.org mit der großartigen Gemeinschaft :-)
- 📍 Alle Dienste teilen sich ein Konto.

Änderungsprotokoll der Bauanleitung SL1



SCHRITT 1 Versionsgeschichte



- ◆ Versionen der SL1-Bauanleitung:
 - ◆ 07/2019 - Erste Version 1.00
 - ◆ 08/2019 - Aktualisiert auf Version 1.01
 - ◆ 10/2019 - Aktualisiert auf Version 1.02

SCHRITT 2 Änderungen in der Bauanleitung (1)



- ◆ 08/2019 - 2. Basis & Turm
 - ◆ Montageverfahren des Reflektors zur einfacheren Montage angepasst.
 - ◆ Neuer Gebläsehalter hinzugefügt. Der Montageablauf wurde entsprechend angepasst.
 - ◆ 08/2019 - 4. Elektronik & Deckel
 - ◆ Ein neues Kabel zur Stromversorgung der UV-LED hinzugefügt, gleiche Eigenschaften wie die alte Version, nur andere Herstellungsmethode.
 - ◆ Entfernen der Schutzfolie vom Reflektor kurz vor der Installation des Druckdisplays.
- ⓘ Bauanleitung Version 1.01

SCHRITT 3 Änderungen in der Bauanleitung (2)



- ◆ 09/2019 - 2. Basis & Turm
- ◆ Neue M4w-Scheibe hinzugefügt, um die Erdung zwischen den Teilen weiter zu verbessern.
- ◆ Neue Überarbeitung des optischen IR-Sensors eingeführt. Die Funktionalität ist die gleiche. Auch der Montageablauf bleibt unverändert.
- ◆ Neue Revision der Verbindungsstange eingeführt. Der Unterschied ist im Herstellungsprozess, die Montage ist die gleiche.
- ◆ Es wurden Anweisungen zur ESD-Sicherheit zum Schutz der Elektronik hinzugefügt.
- ⓘ Bauanleitung Version 1.02





